

# 海南省海口市美舍河国家重要湿地生态保护工程项目

## 招 标 文 件

采购人：海口市湿地保护管理中心

代理机构：海南锦洋项目管理咨询有限公司

2023年8月





# 目 录

第一章	投标邀请	1
第二章	采购需求	4
第三章	投标人须知	24
第四章	资格审查标准	45
第五章	政府采购合同格式	53
第六章	投标文件格式及附件	56

## 第一章 投标邀请

海口市湿地保护管理中心海南省海口市美舍河国家重要湿地生态保护工程项目的潜在投标人应在海南政府采购网([www.ccgp-hainan.gov.cn](http://www.ccgp-hainan.gov.cn))-海南省政府采购电子化交易管理系统(新)获取采购文件,并于2023年09月04日09点00分(北京时间)前提交投标文件。

### 一、项目基本情况

- 1、项目编号: HNJF2023-045
- 2、项目名称: 海南省海口市美舍河国家重要湿地生态保护工程项目
- 3、采购方式: 公开招标
- 4、预算金额: 2036600.00元(其中A包: 1418000.00元; B包: 618600.00元)

包号	标包名称	数量及单位
A包	监测监控系统完善工程	1项
B包	外来入侵物种防治	1项

### 5、采购需求:

6、项目完成时间: A包: 2023年11月25日前完成监测监控系统完善工程建设, 2023年12月10日前完成项目初验及系统试运行及项目终验; B包: 计划总周期为360天, 2023年9月完成第一次防治作业, 2024年3月完成第二次防治作业, 2024年6月完成第三次防治作业, 2024年7月完成项目验收。

### 二、投标人资格要求(A/B包均适用)

- 1、符合《政府采购法》第二十二条第一款规定的条件;
- 2、在“信用中国”网站([www.creditchina.gov.cn](http://www.creditchina.gov.cn))中没有被列入失信被执行人、重大税收违法失信主体、政府采购严重违法失信行为信息记录名单, 在中国政府采购网([www.ccgp.gov.cn](http://www.ccgp.gov.cn))中没有被列入政府采购严重违法失信行为信息记录名单的投标人;
- 3、在参加采购活动前三年内, 没有环保类行政处罚记录的供应商。
- 4、是否允许联合体投标: 否。

### 三、投标程序及采购文件获取办法

1、时间: 2023年08月15日至2023年08月21日, 每天00:00至23:59(北京时间);

2、地点：海南政府采购网(www.ccgp-hainan.gov.cn)-海南省政府采购电子化交易管理系统(新)；

3、方式：网上获取（供应商须在海南政府采购网（<https://www.ccgp-hainan.gov.cn/zhuzhan/>）中的海南省政府采购电子化交易管理系统平台进行注册，并通过该系统成功报名、下载电子版的采购文件，供应商未按上述规定在规定时限内报名获取采购文件的视为无效报名；供应商报名成功后，请密切关注该系统发布的相关动态信息。本项目采用电子辅助操作，供应商应仔细阅读海南政府采购网的通知《关于实施政府采购电子化交易管理系统试点应用工作的通知》，供应商使用交易系统遇到问题可致电技术支持：0898-68546705）；

#### 四、投标截止时间、开标时间及地点

1、截止时间：2023年09月04日09点00分（北京时间）

2、地点：海口市海秀东路74号鸿泰大厦14层开标室1（如有变动，另行通知）；

3、逾期送达或者未按投标文件要求密封的投标文件，采购代理机构不予接收。

#### 五、采购信息发布媒体

1、本项目采购信息指定发布媒体为海南省政府采购网、海口市公共资源交易网；

2、有关本项目采购文件的补遗、澄清及变更信息以上述网站公告与下载为准，采购代理机构不再另行通知，采购文件与更正公告的内容相互矛盾时，以最后发出的更正公告内容为准。

#### 六、公告期限和投标保证金到账截止日期

1、本项目采购公告期限不少于5个工作日，自2023年08月15日至2023年08月21日止。

2、投标保证金到账截止日期：同递交投标文件截止时间；

#### 七、对本次招标提出询问，请按以下方式联系

##### 1. 采购人信息

名 称：海口市湿地保护管理中心

地 址：海口市第二行政办公区17号北楼5004室

联系方式：0898-68620350

##### 2. 采购代理机构信息

名 称：海南锦沣项目管理有限公司

地 址: 海南省海口市美兰区蓝天街道大英山东一路 8 号国瑞城名仕苑 3 号楼 1  
单元 13 层 12A02 房

联系方式: 0898-65959971

### 3. 项目联系方式

项目联系人: 魏工

电 话: 0898-65959971

## 第二章 采购需求

### 一、项目概述

项目建设范围在海南省海口市美舍河国家重要湿地范围内，海口美舍河国家湿地公园，南起羊山湿地玉龙泉，北至白沙一桥，总规划面积 468.38hm<sup>2</sup>，湿地面积 253.37 hm<sup>2</sup>，湿地率 54.09%。以永久性河流、灌丛沼泽、淡水泉、库塘、水产养殖场、稻田 6 个湿地型为主。项目建设内容主要为美舍河重要湿地监测监控系统完善工程、外来入侵物种防治工程项目。

### 二、A 包技术需求

#### 1、项目内容

美舍河重要湿地，地段狭长，面积较大，周边为居民区，为多人员活动区域，给湿地保护带来一定的难度，为了解决管护人手不足，加大巡护力度，特完善监测监控系统，采购无人机、望远镜、巡护电瓶车、拍摄特殊器材；安装视频监控系统 20 个点等。

#### 2、技术要求

序号	设备	单位	数量	技术要求
1	监测用无人机	架	4	1、续航时长 30 分钟以上，最大遥控距离 6000 米以上，GPS 和 GLONASS 双模定位； 2、全向感知系统前后下双目视觉系统左右单目视觉系统，有一键短片/全景功能； 3、有效像素 2000 万以上； 4、分辨率大于等于 1080p 5、电池容量大于等于 3750 毫安（至少配 5 个电池） 6、OcuSync2.0 图传方式； 7、遥控器/手机/平板控制方式； 8、多焦段拍摄。
2	监测用拍摄器材	台	4	1、轻便型数码相机； 2、大于等于 1500 万像素；
3	监测用拍摄特殊器材	套	1	用于特殊监测设备一套，包括： 1、全画幅无反微单相机（不低于 4500 万像素照片，8K 60P RAW 视频，连拍速度 20 张/秒）； 2、匹配微单相机的变焦镜头（100-500mm）； 3、匹配微单相机的微距镜头（1.4 倍） 4、匹配微单相机的标准镜头

				(24-70mm) 5、匹配微单相机的增倍镜 (1.4x111) 6、三脚架、云台等
4	监测用望远镜	台	8	8×42 (口径 42 毫米, 放大倍数 8 倍)
5	巡护电瓶车	辆	4	1、八座电动车 2、电池大于等于 150Ah 3、电压 220v 4、续航 80-100km 5、整车尺寸 3800*1480*2100 mm (正负 100mm)
6	视频监控头	个	20	1、功率大于等于 10W, 2、无线传输报警设备、避雷针、立杆 (6 米, 抗风等级不小于 12 级)、控制箱、太阳能控制器、微断开关、单晶硅太阳能电池板 (大于等于 150W)、蓄电池 (大于等于 80A)
7	视频监控头网络卡	张	20	1 年网络传输费
8	视频监控平台	套	1	1、台式工作站一套 2、硬盘录像机监控主机网络监控一体机 32 路 16 盘位 3U 标准机架式 IP 存储 3、ATX 电源 4、64 位多核高性能处理器 5、10 个监控硬盘 (容量 4TB) 1 路全双工 485 接口, 1 路标准 RS-232 接口 6、系统采用集中存储, 存储不低于 4M 码流, 存储时间不少于 30 天, 实现全自动刷新, 循环存储。能够进行多任务操作, 监控、查询等互不影响。 7、本次的监控中心在海口市湿地保护科, 在本地监控中心控制电脑进行本地监控图像查看
9	警示牌	个	10	根据实际需要定制
10	红外线监测相机	台	20	1、像素大于等于 3600 万; 2、支持云平台搭建、手机 APP、电脑端管理 3、LED940nm 4、照明距离不少于 30 米 5、存储大于等于 32g 6、显示屏不小于 2 英寸 TFT 7、PIR 感应灵敏度高/中/低/关 8、PIR 感应距离不少于 30 米 9、GPS 位置输入支持输入, 图片显示



				相机位置，触发时间 $\leq 1$ 秒 11、云功能支持客户云功能接入，图片和视频上传 12、触发时间设置 0 秒-60 分钟(可设置) 13、连拍张数 1-5 张 14、录像长度 5-180 秒（可设置）
--	--	--	--	--

### 3、实施要求

#### 3.1 监控点选择

首先对安装施工地点气候与周围环境考察，确定施工方案实施的可行性。施工地点选择遵循以下原则：

(1) 安装地点四周不能有遮挡物，确保太阳能电池组件可正常采光。

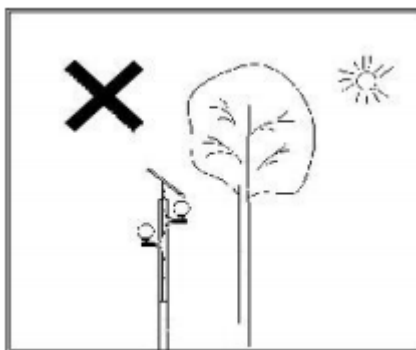

(2) 安装地点必须排水顺畅

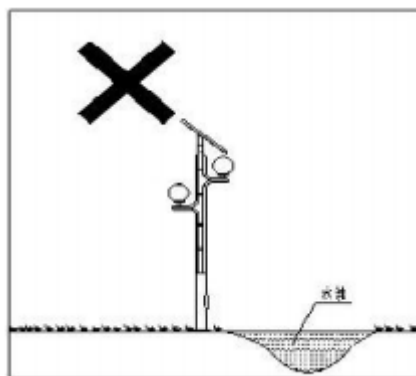

(3) 如果距安装地点 10 米存在河流、水坑等低洼积水点，则地基最低点必须高于积水点 50 年最高水位；

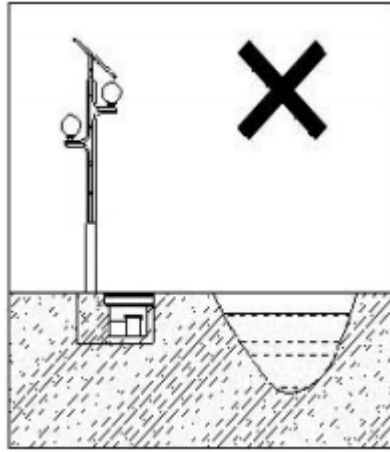

(4) 安装地点地下不能铺设电缆、光缆等公共设施，影响施工安装。

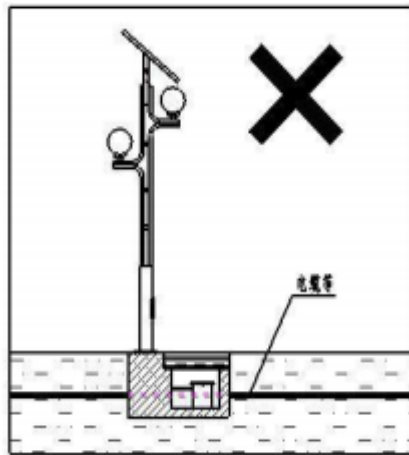

### 3.2 太阳能监控立杆地基施工

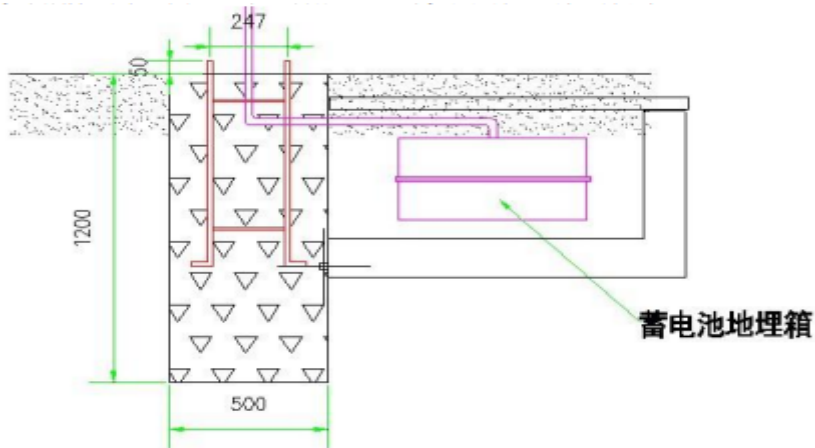

**6米太阳能监控杆基础剖面图**

- (1) 满足太阳能监控立杆地基图纸设计要求；
- (2) 拉线，划点确定立杆安装点，相邻两点直线距离误差 $\pm 0.5\text{m}$ ；
- (3) 清除立杆安置处的杂物，画线确定地基坑长度与宽度。地基长边或短边的中

心线必须垂直于路面走向；

(4) 开挖地坑，地基坑深度的允许偏差为+100mm、-50mm。当土质原因等造成地坑深度与设计坑深度偏差+100mm 以上时，超过的+100mm 部分可采用填土夯实处理，分层夯实深度不宜大于 100mm，夯实后的密度不应低于原状土。

(5) 检查地坑是否有局部软弱土层或孔穴，如若存在应挖除后用素土或灰土分层填实；抹平地坑四周；

(6) 地坑底部铺一层厚度为 150mm 的灰土并夯实。灰土的配合比（体积比）为 2：8，灰土中的土料优先采用从地坑中挖出的土，但不得含有有机杂质，使用前应过筛，其粒径不得大于 15 毫米。灰土施工时，应适当控制含水量，检验方法是：用手将灰土紧握成团，两指轻捏即碎为宜，如土料水分过多或不足时，应晾干或洒水润湿。灰土应拌和均匀，颜色一致，拌好后与时铺好夯实，不得隔日夯打；

(7) 清除地坑中的浮土与杂物，边坡必须稳定。制作地基水泥基础：选用适宜的水泥、沙和沙石进行混合，搅拌均匀后填入地坑中，每填充 200mm~250mm 夯实一次，确保填充结实；当填充的混凝土深度达到要求时，于适宜位置放入地笼和穿线管（关口必须采用东西堵住，避免在施工过程中泥沙灌入管堵塞穿线管），然后继续填充。此时在填充混凝土时，要保证地笼或地脚螺栓垂直于水平面；路灯地基强度不小于 C25，不得含有草根垃圾等有机杂物，含泥量不宜超过 3%。碎石或卵石最大粒径不宜大于 50 毫米；

(8) 所填充的混凝土应高于底面 10mm~15mm，同时必须保证地基上表面与水泥槽上表面的水平（采用精度为 0.02/1000 水平仪进行测量、误差不超过两个格），并进行抛光处理；

(9) 制作好的地基必须进行 2~5 天（根据施工时的环境温度，由施工人员自行把握）的养护，在养护过程中，对地基的上表面不定期进行水平测试以保证其水平；如若不符合要求，应与时进行补修处理。

(10) 清除地基四周杂物，保持环境整洁；

(11) 地基施工完毕后必须有施工人员进行现场验收，验收合格后方可进行监控安装。

### 3.3 太阳能监控供电系统安装

(1) 准备工作

1) 拆装与组装地点选择：拆装地点应在安装地点附近，以便于组装后的运输。此外，安装地点铺有防雨布，放置因地面的凸起或细沙与污渍而造成磨损、划伤与玷污等。

2) 安装人员：配备专业安装人员 1~2 名（安装任务较重时可相应增加安装人员）。

3) 依照货物清单清点配件；拆装并参照装箱清单一一核对各零部件并检查有无磕碰、磨损、变形和划伤等损坏，不合格品禁止安装；

4) 太阳能组件与易磨损配件（例如太阳能电池组件、监控设备等）在放置时必须垫有柔软的垫物以免在安装过程中造成划伤等不必要的损坏。

## (2) 组装太阳能供电系统：

1) 组装立杆组件，调整立杆与太阳能电池组件的方向。组装灯杆时，螺栓连接处连接紧固，受力均匀，必要时采用螺纹锁固胶；

2) 借用预穿好的穿线铁丝穿电线。穿线时，禁止用力拉拽，以免造成护套线划伤乃至断裂。连接太阳能电池组件与电源的护套线必须留有足够余量，连接控制器的电源线需向下弯曲一些，防止水顺电线流入接线端子上。

## 3) 安装太阳能电池组件：

①组件固定：用螺栓固定太阳能电池组件两个边并紧固；

②安放太阳能电池组件时，接线盒应保持连接线向下；

③太阳能电池组件间连线原则：

a、护套线与太阳能电池组件的接线端子必须接实；

b、护套线在杆体穿行，不可裸露；

c、连线完毕后，用万用表检测各个线路是否正确。

注意：电池组件在安装过程中要轻拿轻放，避免工具等器具对其造成损坏

4) 监控摄像头：依据摄像头结构进行安装。

## (3) 安装蓄电池舱（装有蓄电池）

1) 清除地基四周与地基上表面的杂物，在地基旁边挖一个适应蓄电池地埋箱大小的坑；清除地基中预埋穿线管中的异物，确保穿线管部畅通；

2) 拆除蓄电池连线接头处的绝缘胶布，检测蓄电池电压是否合格，采用绝缘胶布重新包裹蓄电池连线端，防止正、负极短路；

3) 把蓄电池舱放入预先挖好的蓄电池坑，同时用铁丝从穿线管中穿过，穿线管两

端各预留 20mm;

4) 将蓄电池连线(正、负分别极采用绝缘胶布包裹)与穿线管下端的铁丝连接并用绝缘胶布缠裹,在穿线管上端慢慢拉动铁丝,使得蓄电池连线从穿线管中穿过;断开细铁丝与蓄电池连线的连接;在断开蓄电池连线与细铁丝的连接时,必须保证护套线端的绝缘胶布不受损坏;

#### (4) 立杆

1) 将立杆运输到地基附近,然后将立杆抬至地基上放,缓慢放下立杆的法兰端于地基上的适宜位置(便于竖杆时法兰上的穿地脚螺栓孔与地脚螺栓对齐),同时保证监控头与太阳能电池组件方向正确;

2) 待监控杆完全竖起后,先后于地脚螺栓穿上相应规格的平垫圈、弹簧垫圈,然后采用螺母紧固;在依靠螺母紧固法兰盘时,所有螺母应同时受力且受力均匀;

3) 于地脚螺栓上套上螺帽。

#### (5) 接线

1) 摘掉舱门,捋顺灯杆的护套线并察看在安装过程中是否损坏护套线,如若损坏,用防水胶布粘贴,必要时重新穿线再安装;

2) 连接电源线:检查控制电源系统是否完好,并按照控制器上标识一一接线,接线顺序:蓄电池—电池组件—负载。确保插接紧固、无松动;

3) 合上电源开关,察看灯源是否正常工作,如若负载无工作电压,则由相关人员进行检查并维修;

4) 关闭配电箱,确保箱门锁紧固,无松动。

#### (6) 填回土

1) 检查蓄电池舱安放位置的合理性,确保其安放正确;

2) 填土并夯实;分层夯实深度不大于 150mm,夯实后的密度不低于原状土;填土必须高于地面 50mm;

3) 用软抹布擦掉杆体上的污物;

4) 清除杆体四周杂物,保持环境整洁,清点工具;

5) 太阳能监控供电系统安装完

#### (7) 注意事项

1) 安装电池组件时要轻拿轻放,严禁将组件短路或摔掷组件。

2) 电池组件连接线需在支架处固定牢固,以防电源线因长期下垂或拉拽而导致接线端松动乃至脱落。

3) 安装摄像头和太阳能电池组件时要轻拿轻放,确保透光罩清洁、无划痕,严禁翻滚和摔掷。

4) 搬动蓄电池时不要触动电池端子和控制阀,严禁将蓄电池短路或翻滚、摔掷。

5) 接线时注意正负极,严禁接反,接线端子压接牢固,无松动,同时应注意连接顺序,严禁使线路短路。

6) 不要同时触摸太阳电池组件和蓄电池的"十""一"极,以防触电危险。

7) 在安装过程中应避免将产品损伤。

8) 摄像头、太阳能电池板支架、避雷针、太阳电池组件等各螺栓连接处连接牢固,无松动。

9) 安装太阳电池组件时必须加护板。

10) 道路上施工时,务必在作业围 50 米外放置锥形警示筒,并且留守专人在来车处挥舞警示标示,提醒来往车辆减速慢行。

11) 道路上施工时,安排现场安全人员一名,负责监督约束现场施工人员按照相关安全规作业施工,确保工程施工安全完毕。

### 三、A 包商务要求

1、**项目实施地点:** 采购人指定地点;

2、**项目完成时间:** 2023 年 11 月 25 日前完成监测监控系统完善工程建设,2023 年 12 月 10 日前完成项目初验及系统试运行及项目终验;

3、**付款条件和方式:** 以合同约定为准;

4、**产品包装要求:** 产品的包装必须符合产品特性要求。为了保证产品在长途运输和装卸过程中的安全,产品包装应符合国家或行业标准规定。由于包装不善导致产品锈蚀、失缺或损坏,由中标人承担一切责任;

5、**运输要求:** 中标人负责设备材料货到现场过程中的全部运输及装卸与货物在现场存放点的就位,包括运输过程中的中转和货到现场的库存(如有)。

6、**到货检验:** 中标人和采购人双方将依据本项目采购需求响应情况及国家行业标准进行验收,对到货产品进行表面(规格、数量、产品表面状况等)验收,产品经过双方检验认可后,签署验收报告。验收期内发现不合格的产品物,中标人应予以更换,由

此产生的一切费用由中标人承担；

**7、产品质量要求：**产品必须是全新的，未使用过的，完好无损的，并符合招标文件的要求。技术文件资料完整齐备，有厂家检验合格证。

**8、安装与施工：**投标人应派有经验的技术人员到现场进行安装，其安装施工过程中一切费用由供应商承担，包含在投标总价中，施工完成后由采购人组织，中标人配合，根据对本项目采购需求响应情况及国家行业标准进行验收。采购人可以邀请其他第三方参与验收。

**9、售后服务要求：**①投标人须为采购人提供有关产品的安装、调试、使用、维修和保养所需的足够的中文技术文件；②投标人须提供优质的售后服务，承诺两年国家三包（包退、包换、包修）但不包含人为损坏及自然灾害；③售后服务执行国家标准，须做到10分钟电话响应，8小时上门，7×24小时服务，如当日无法解决问题，需提供备用设备，确保不影响正常使用

#### **四、B包服务需求**

本次项目针对美舍河外来物种入侵情况，摸底调查，对已经爆发的2062亩薇甘菊入侵点进行防治，清除水面、攀爬林木上的薇甘菊，保证湿地内植物生长环境，消除水面覆盖，降低水源富养情况，还美舍河流域一片青山绿水。

薇甘菊属于菊科假泽兰属，又名小花假泽兰。草本或灌木状攀缘藤本，平滑至具多柔毛，是多年生草质或稍木质藤本。其茎细长，匍匐或攀缘，多分枝，茎中部叶三角状卵形；叶对生，叶薄，基部心形或戟形，叶柄基部具环状物或托叶；花白色，管状，檐部钟状，有香气，五齿裂，头状花序状，在枝端常排成复伞房花序状，花序梗纤细；瘦果细小，黑色，冠毛白色，由30多条刺毛组成。

本项目在美舍河重要湿地内实施，所有的经营活动都严格按照《海南省湿地保护条例》和有关湿地保护的相关法律、法规等规定进行操作，遵守有害生物防治原则。在防除前应组织防除工人进行培训，并在实施过程中到现场指导和监督。由于薇甘菊根系分布于土壤深层，难以根除，生命力强，而砍断后的地下根茎也会很快生长出新的植株。结合调查结果，根据区域内薇甘菊发生和分布特点，本次防治项目选用化学防治措施。

### **2、具体实施要求**

#### **2.1 药剂选用**

根据多方比较遴选选择（1000-1500倍液）稀释益霖微净为本次防治药剂，施药量

根据不同小班的特征选择不同的施药量。

## 2.2 施药方法

施药使用电动高压喷雾机喷洒药剂。应保持喷雾器的喷头上有雾状，对不同群落类型采用不同的施药方法。

非定向喷雾法：对几乎没有其他植物生长、薇甘菊大面积分布的区域，可采用非定向喷雾法，对植物、茎叶均匀喷雾至药液微流淌。

定向喷雾法：对覆盖其他植物或与其他植物混合生长的薇甘菊，应采用定向喷雾法，只对薇甘菊的茎、叶均匀喷雾至药液微流淌。对攀援在乔木或灌木上的薇甘菊，宜采用定向分无法，只对攀援树干离地面 3m 以下的薇甘菊茎、叶均匀喷雾至药液微流淌。

根部施药法：对攀上乔木或高大灌木的薇甘菊，可在地面上寻找根茎部，对其均匀喷雾至药液微流淌；也可以对薇甘菊根部土壤均匀喷雾至土壤表面湿润。在不适宜喷雾的地区，可采用对薇甘菊根部土壤撒施益霖微浓缩液灌根的方法进行防除。

无纺布涂抹法：对危害名贵树木的薇甘菊，应采用无纺布涂抹法。具体方法是在树木旁找到薇甘菊的主要茎和侧叶，将无纺布包裹缠绕的经的外围，用益霖微净涂抹后再用胶带粘贴牢固即可。

## 2.3 施药次数

三次施药，即一普喷，二补喷，三杀灭。

第一次普遍喷药。90 天后对第一次漏喷的地方补喷。180 天后对前两次施药后薇甘菊复生严重的区域进行第三次施药。

## 2.4 施药注意事项

药剂防治过程中，应注意以下事项：

施药区域与水源区和居民区的距离应在 100m 以上，并尽可能地降低施药多产生的负面影响。

沼泽地、溪沟、小溪流等区域一般不宜使用益霖微净喷雾防除。

农田、菜地、花卉基地及其附近 2km 范围内，应采用定向喷雾法或根部施药法进行防除。

施药时应避免药液直接喷洒或漂移至非靶标植物叶片和叶梢。益霖微净对一些植物也产生一定要害，如：不适用于当年生桉树苗地薇甘菊防除。各地应细心观察和发现易感植物。



施药后，应对药物包装袋集中销毁，对接触果果药液的工具、容器及其清洗水应集中处理、严禁乱扔、乱倒。

#### 2.4 防除小班位置

防除小班共 17 个，总面积 2062 亩，地点均位于海口市美舍河国家重要湿地范围内（详细情况如下表）

小班号	面积(公顷)	小班情况	X 坐标	Y 坐标	盖度	施药方式
1	2.5842	沙坡水库沿岸	428571	2207626	35	人工清理，灌根
2	1.1585	沙坡水库沿岸	428805	2207432	50	人工清理，灌根
3	10.0319	沙坡水库沿岸	429216	2207811	40	人工清理，灌根
4	0.7990	区域内荒草地	428406	2207548	35	非定向喷雾法
5	4.2116	农田周边防护林	428503	2207451	40	定向喷雾法
6	5.0311	农田周边防护林	428741	2207335	40	定向喷雾法
7	10.4797	区域内林地	428464	2207063	35	定向喷雾法
8	2.1179	农田周边防护林	428684	2207122	25	定向喷雾法
9	0.8557	农田周边防护林	428809	2207043	40	定向喷雾法
10	1.1608	区域内林地	428602	2207001	50	定向喷雾法
11	1.3702	水库周边矮灌丛	428627	2206898	45	非定向喷雾法
12	13.0130	区域内林地	428202	2206589	35	定向喷雾法
13	50.5895	区域内林地	428460	2206052	45	定向喷雾法
14	12.1362	区域内荒草地	429207	2206062	45	非定向喷雾法
15	6.9620	区域内荒草地	428783	2205540	35	非定向喷雾法
16	0.4197	绕城高速周边矮灌丛	428141	2205409	50	定向喷雾法
17	10.9709	区域内荒草地	428497	2205318	50	非定向喷雾法
合计	133.8919					

注：施工过程中如碰到人工种植作物需采取定向喷雾法

#### 五、B 包商务要求

- 1、项目实施地点：采购人指定地点；

2、**项目完成时间：**计划总周期为 360 天，2023 年 9 月完成第一次防治作业，2024 年 3 月完成第二次防治作业，2024 年 6 月完成第三次防治作业，2024 年 7 月完成项目验收；

3、**付款条件和方式：**以合同约定为准；

4、**验收：**由采购人组织，中标人配合，根据对本项目采购需求响应情况及国家行业标准进行验收。采购人可以邀请其他第三方参与验收。

## 六、其他（A/B 包均适用）

1、投标人须以保证优质的货物/服务质量为目标，不得恶意竞标。评标委员会认为投标人有可能影响货物/服务质量或者不能诚信履约的，将要求其在评标现场合理的时间内提供书面说明，必要时提交相关证明材料；投标人不能证明其材料合理性的，评标委员会将其作为无效投标处理。

2、其他未尽事宜以合同约定为准。

## 七、附件（适用 B 包）（海南省海口市美舍河国家重要湿地外来入侵物种防治项目小班图）

# 海南省海口市美舍河国家重要湿地外来入侵物种防治项目小班总图

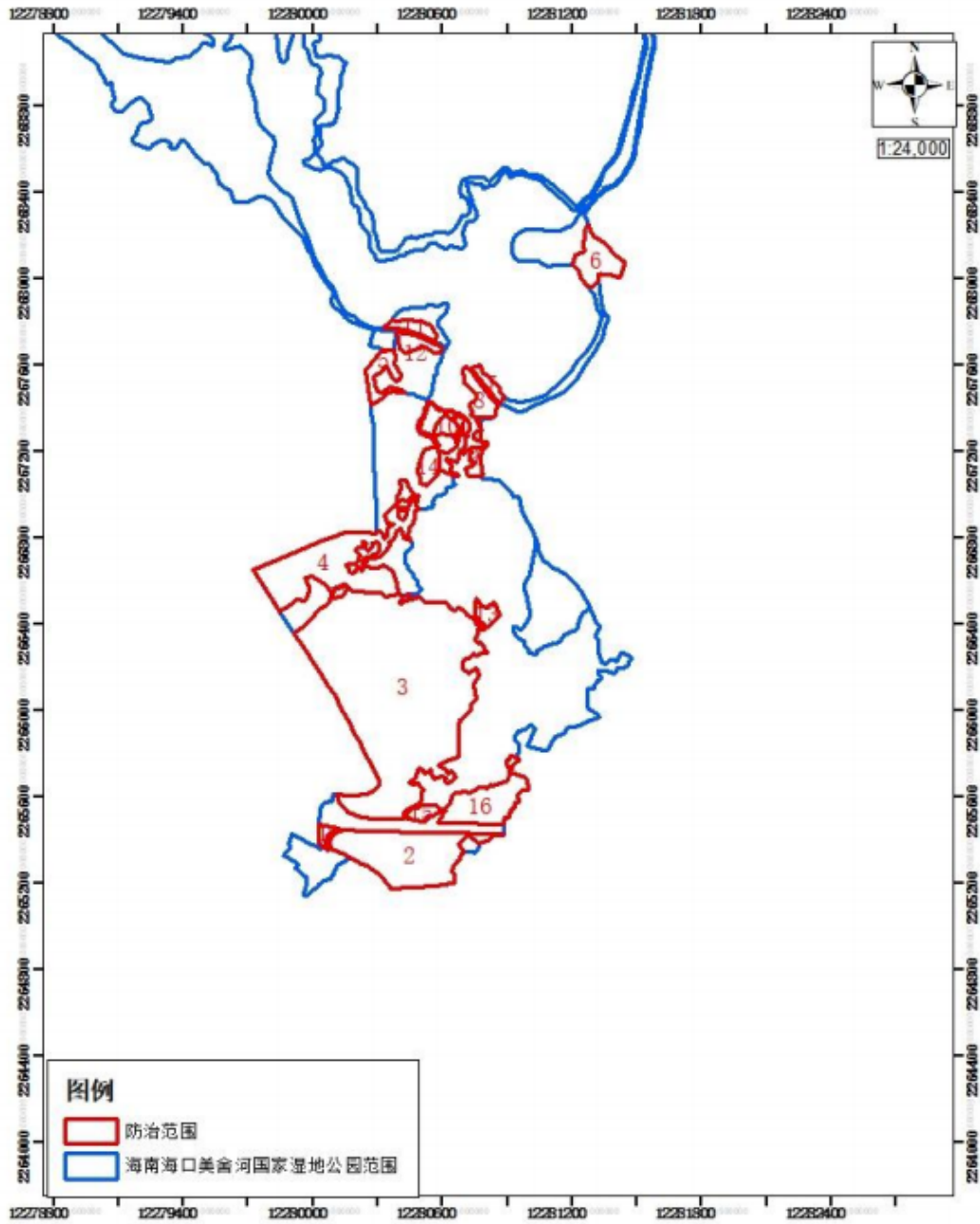

## 海南省海口市美舍河国家重要湿地外来入侵物种防治 项目小班位置图

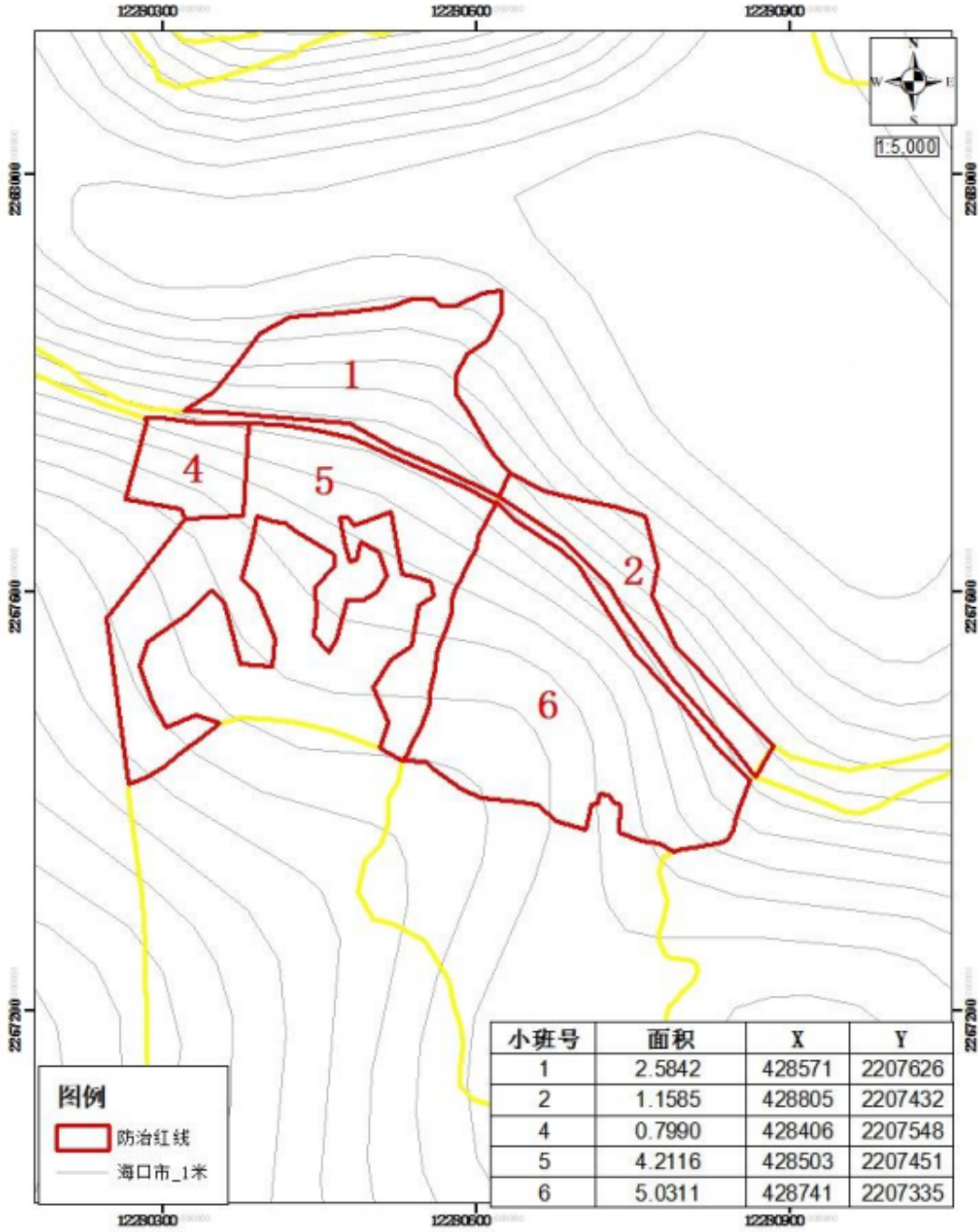

# 海南省海口市美舍河国家重要湿地外来入侵物种防治项目小班位置图

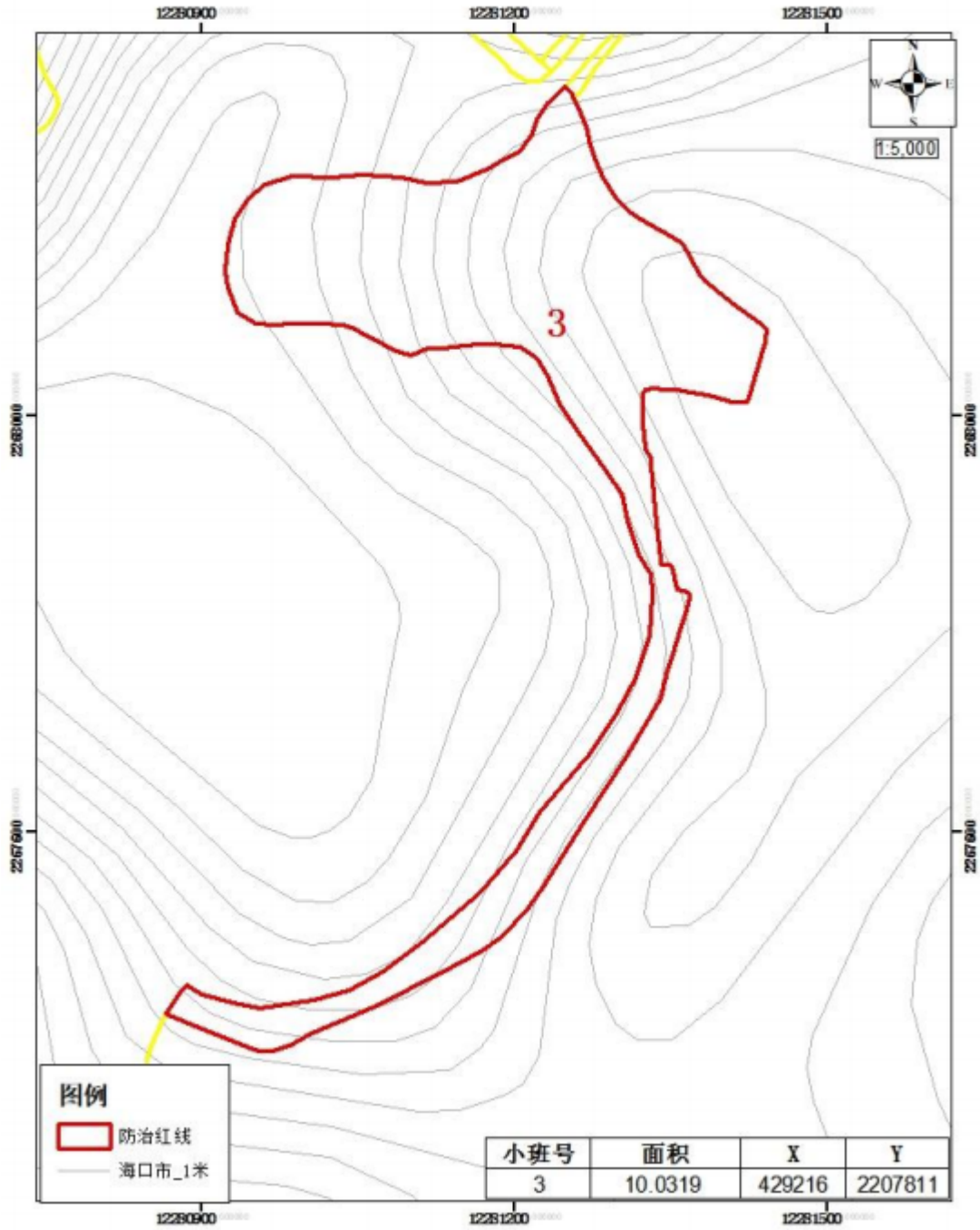

## 海南省海口市美舍河国家重要湿地外来入侵物种防治 项目小班位置图

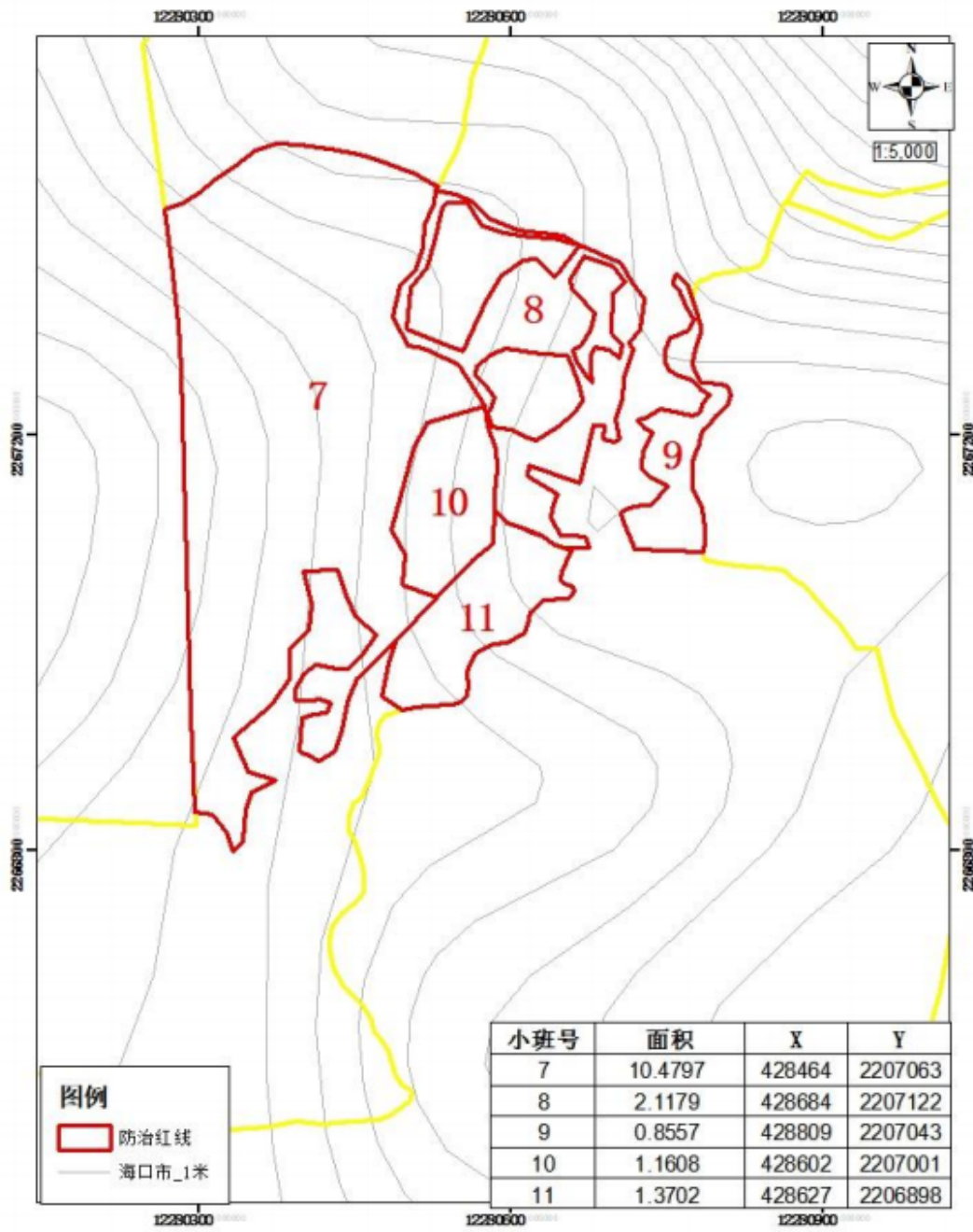



海南省海口市美舍河国家重要湿地外来入侵物种防治  
项目小班位置图

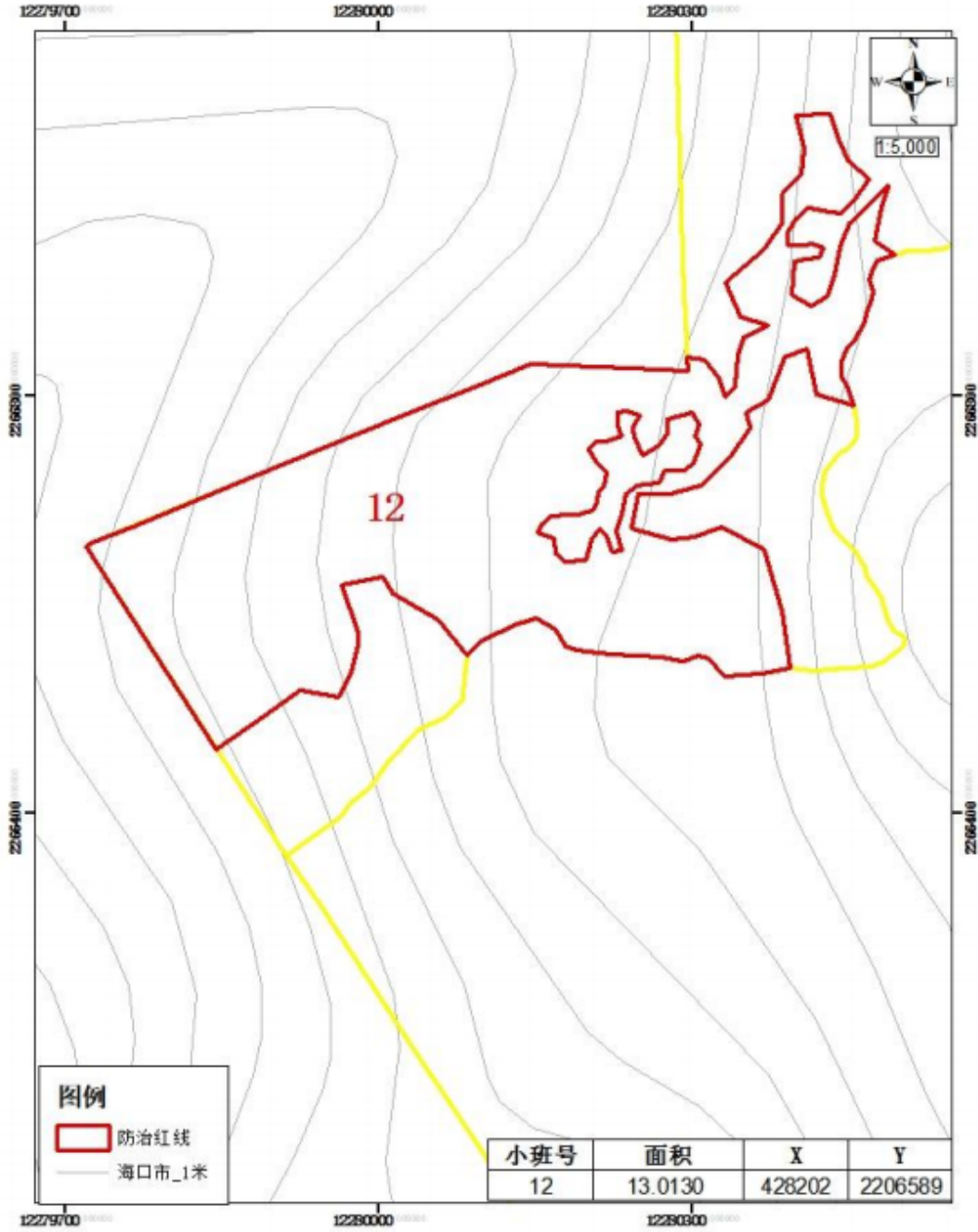

## 海南省海口市美舍河国家重要湿地外来入侵物种防治 项目小班位置图

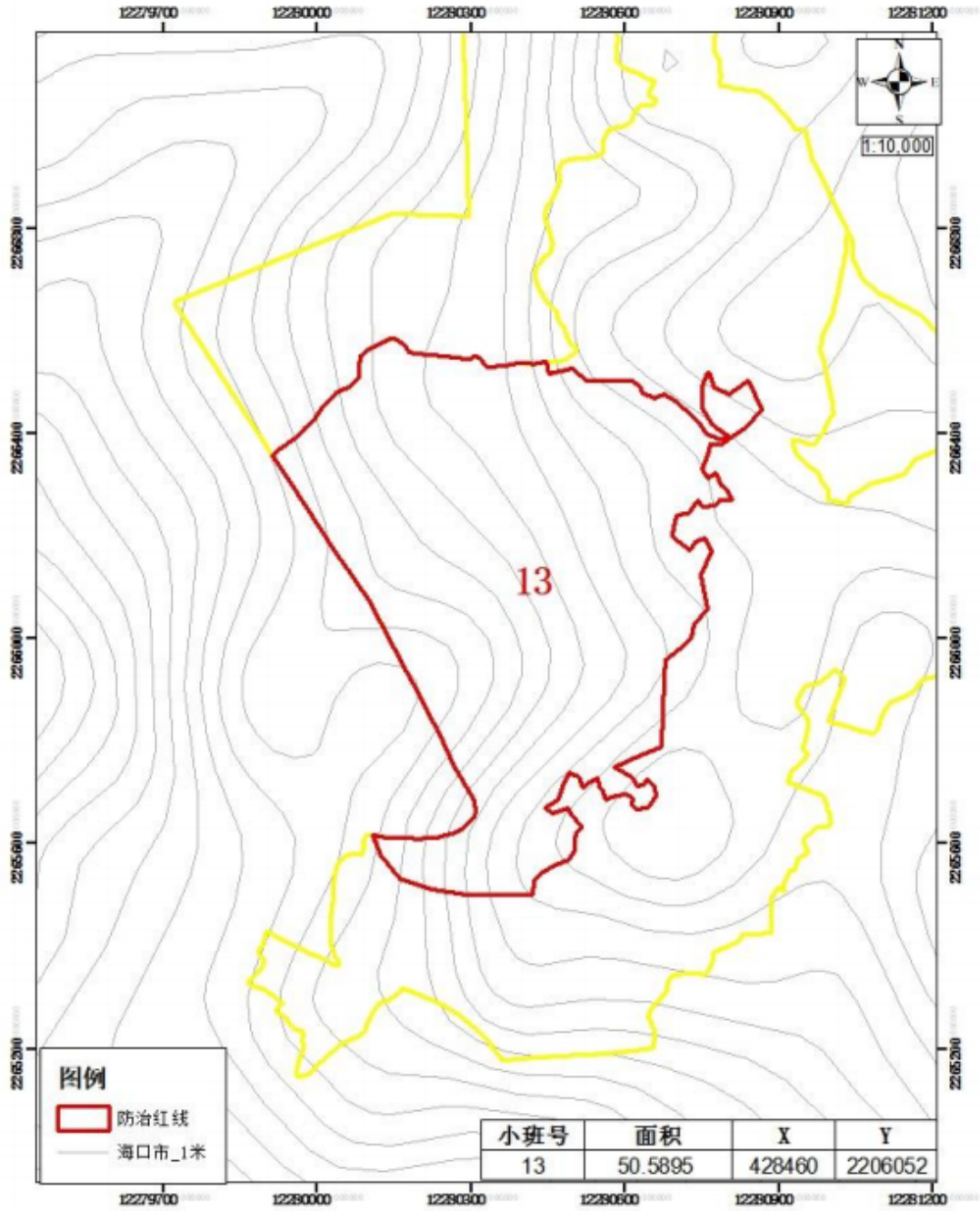



## 海南省海口市美舍河国家重要湿地外来入侵物种防治 项目小班位置图

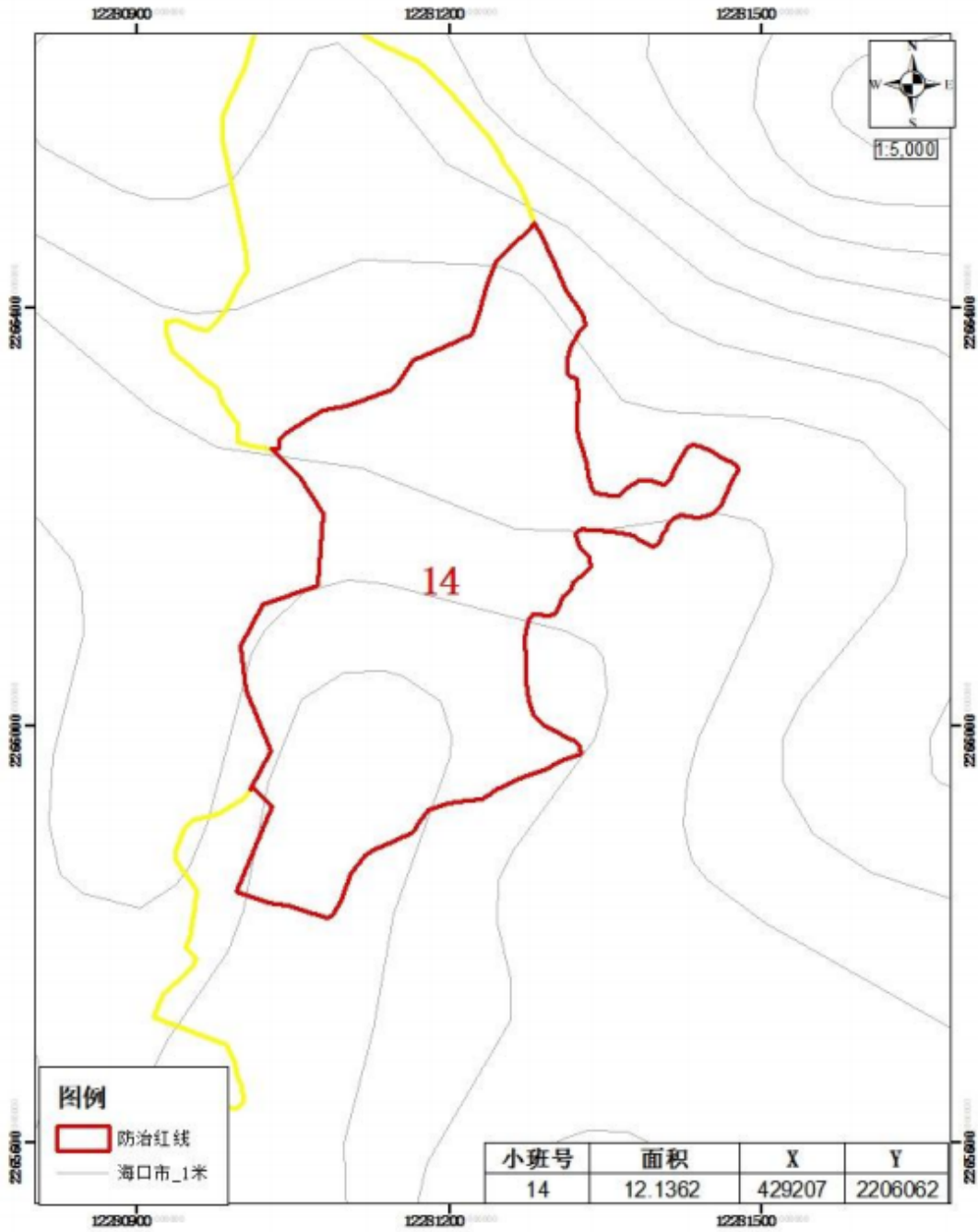

# 海南省海口市美舍河国家重要湿地外来入侵物种防治项目小班位置图

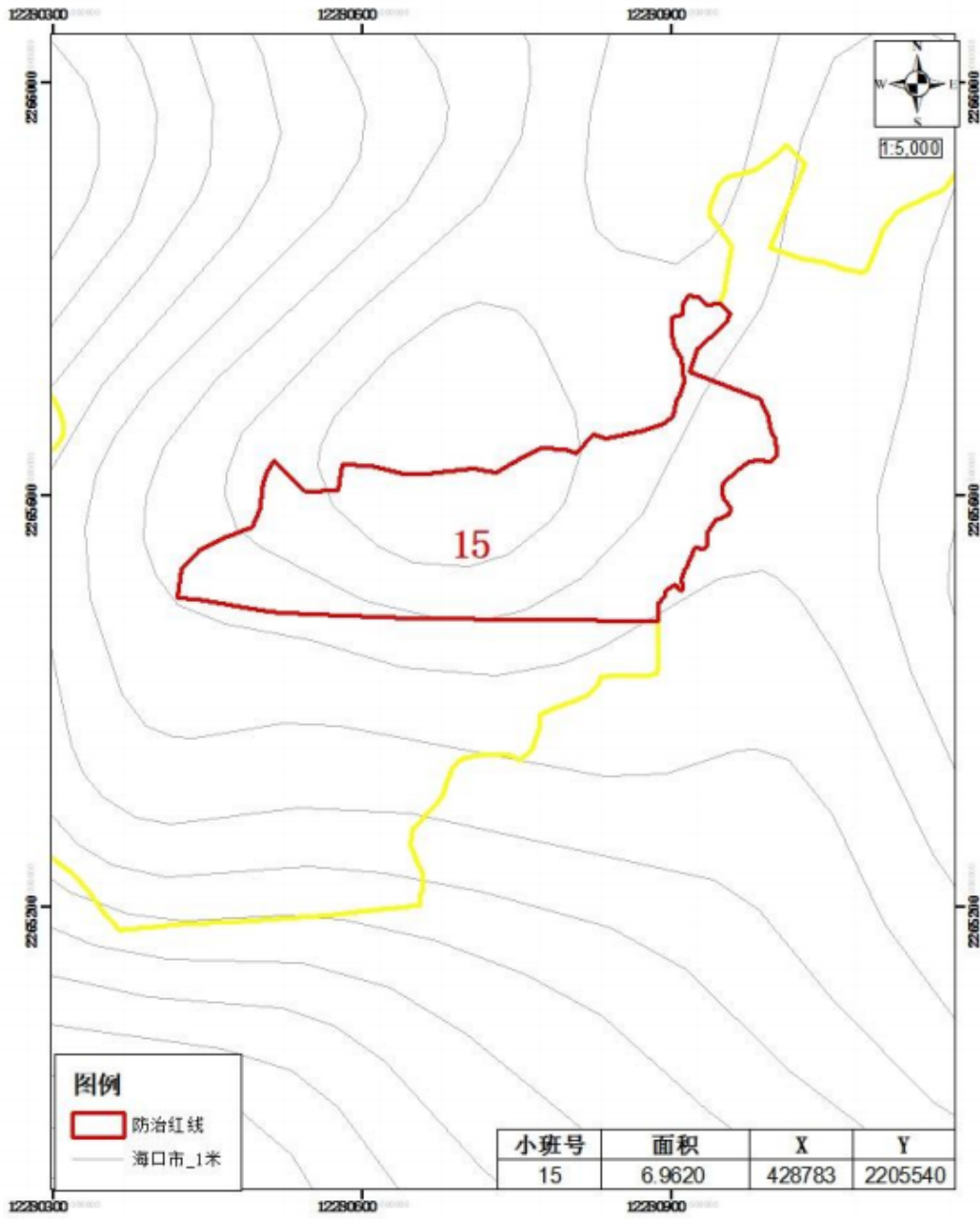

# 海南省海口市美舍河国家重要湿地外来入侵物种防治项目小班位置图

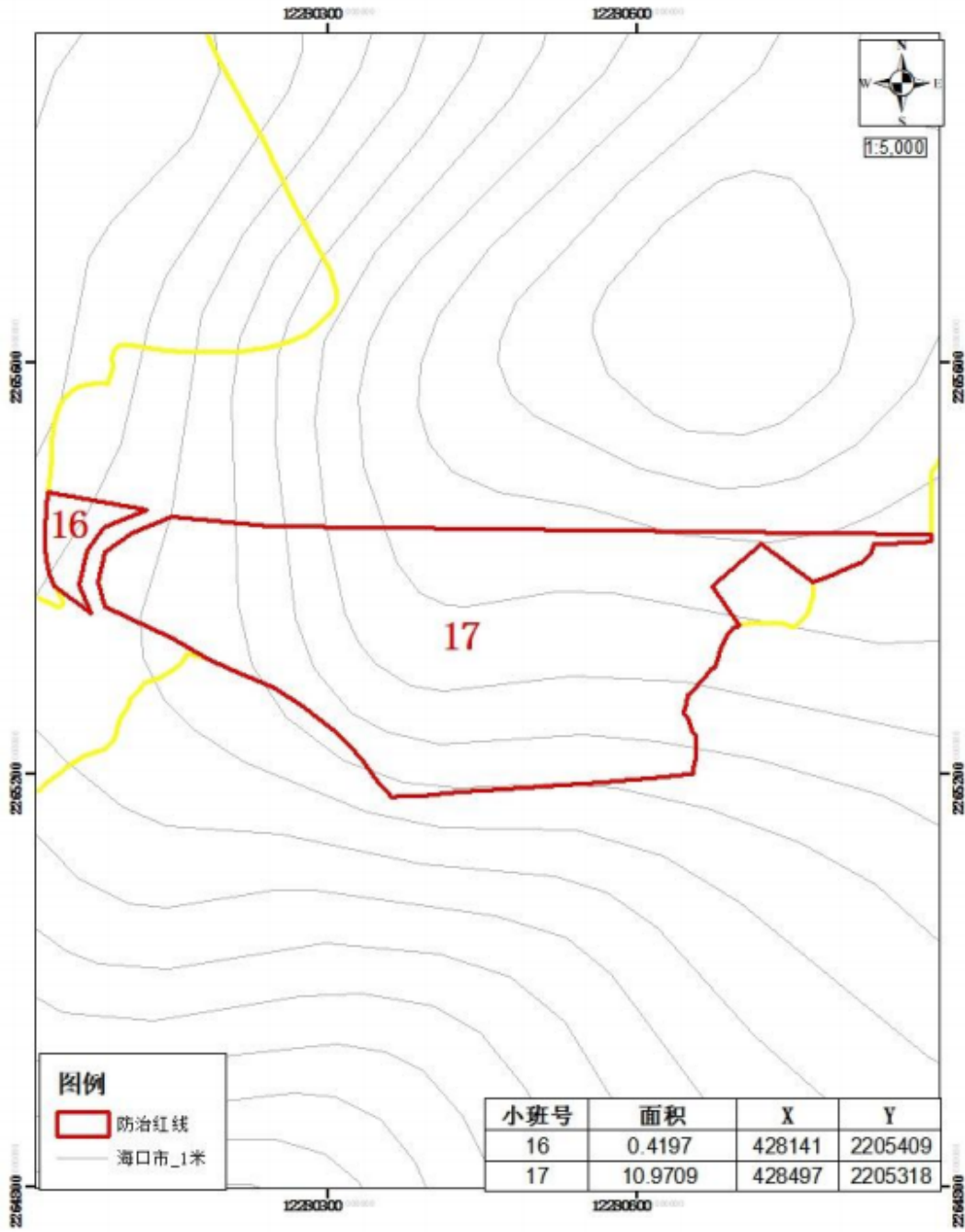

### 第三章 投标人须知

#### 投标人须知前附表

“投标人须知前附表”用于进一步明确正文中的未尽事宜，由采购人根据项目的具体特点和实际需要编制和填写，如有与本章正文内容不一致的，以本表的内容为准。本表中的条款编号对应正文中的条款编号。

序号	条款名称	说明和要求
1	采购人名称	海口市湿地保护管理中心
2	项目预算	1、本项目预算为人民币 <u>2036600.00 元</u> （其中 A 包： <u>1418000.00 元</u> ；B 包： <u>618600.00 元</u> ）。 2、供应商应有明确报价，超过项目预算，或者无报价响应的，响应无效。
3	递交投标文件时应出示和单独递交的身份证明材料	1、出示投标人代表身份证原件； 2、单独递交投标人代表身份证复印件； 3、如投标人代表不是法定代表人/负责人本人，还需单独递交法定代表人/负责人授权委托书原件或复印件。
4	是否接受备选投标方案和报价	否
5	是否允许投标人将项目转包或分包	否
6	是否收取履约保证金	否
7	有无“★”号条款	无

序号	条款名称	说明和要求
8	是否接受进口产品投标	不接受
9	标前踏勘现场或/和标前答疑会	不组织
10	述标和/或产（样）品演（展示）	无
11	核心产品（适用A包）	本项目核心产品为：巡护电瓶车、视频监控头
12	不同投标人提供的核心产品品牌相同时的处理规则(适用A包)	提供的投标产品都是相同品牌且通过资格审查、符合性审查的不同投标人参加同一合同项下投标的，按一家投标人计算，评审后得分最高的同品牌投标人获得中标人推荐资格，评审得分相同的，采取随机抽取方式确定，其他同品牌投标人不作为中标候选人。
13	本项目要求投标人提供的商务说明文件（格式详见第六章）	<p>1、提供资格承诺函或以下资格证明材料：</p> <p>1.1 提供经会计师事务所出具的 2022 年度的财务报告（包含审计报告中所涉及的财务报表和报表附注）或 2023 年 1 月至今任意 1 个月的财务报表（提供资产负债表、利润表/损益表/收入费用表）；</p> <p>1.2 提供 2023 年 1 月至今任意 1 个月的缴纳税收和社会保障资金良好记录的有关文件。（不能提供的应提供相关主管部门出具的证明材料）；</p> <p>1.3 在中国执行信息公开网</p>

序号	条款名称	说明和要求
		<p>(<a href="http://zxgk.court.gov.cn">http://zxgk.court.gov.cn</a>) 中未被列为失信被执行人、信用中国网站</p> <p>(<a href="http://www.creditchina.gov.cn/">http://www.creditchina.gov.cn/</a>) 中未被列为重大税收违法失信主体和政府采购严重违法失信行为记录名单、中国政府采购网</p> <p>(<a href="http://www.ccgp.gov.cn/">http://www.ccgp.gov.cn/</a>) 中未被列为政府采购严重违法失信行为记录名单（提供政府采购活动信用记录自查承诺函加盖投标人公章，格式自拟）；</p> <p>2、在中华人民共和国注册，具有独立承担民事责任的能力的证明材料：①投标人若为企业法人：提供有效的“统一社会信用代码营业执照”；未换证的提供有效的“营业执照、税务登记证、组织机构代码证”；②若为事业法人：提供“统一社会信用代码法人登记证书”；未换证的提交“事业法人登记证书、组织机构代码证”；③若为其他组织：提供“对应主管部门颁发的准许执业证明文件或营业执照”；④若为自然人：提供“身份证明文件”；</p> <p>3、在参加采购活动前三年内，没有环保类行政处罚记录的投标人（提供环保类行政处罚记录声明函）；</p> <p>4、响应函；</p>

序号	条款名称	说明和要求
		<p>5、法定代表人/主要负责人授权委托书（提供委托代理人的身份证复印件，非中国国籍的则提供护照复印件）（非法定代表人/主要负责人签署投标文件适用）；</p> <p>6、法定代表人/主要负责人身份证明书（提供法定代表人/主要负责人身份证复印件，非中国国籍的则提供护照复印件）；</p> <p>7、商务要求响应表；</p> <p>8、与评审相关的其他商务文件（详见商务技术评分表）</p>
14	本项目要求投标人提供的技术说明文件（格式详见第六章）	<p>1、开标一览表；</p> <p>2、分项报价明细表；</p> <p>3、服务需求响应表；</p> <p>4、与评审相关的其他技术文件（详见评审细则）</p>
15	投标有效期	自投标截止之日起90天。
16	投标保证金金额	本项目不收取保证金
17	投标文件份数	正本一份，副本四份，电子一份
18	开标一览表	<p>要求：</p> <p>1、“开标一览表”当中的响应总价必须与“分项报价明细表”当中的“总价”保持一致；</p> <p>2、“开标一览表”的格式不得自行增减内容，否则自行承担响应报价无效的风险；</p>

序号	条款名称	说明和要求
19	投标文件封套上标示	<p>投标文件：（正本/副本/唱标信封/电子版投标文件）</p> <p>项目名称：</p> <p>项目编号（分包号，如果有）：</p> <p>投标人的名称（加盖公章）：</p> <p>投标人联系人姓名、联系电话：</p> <p>于 2023 年 X 月 X 日 X 时前（开标时间）不得开启</p>
20	唱标信封内含资料	<p>1. 开标一览表</p> <p>2. 中小企业（监狱企业）声明函或残疾人福利性单位声明函（如是享受评审价格优惠的供应商则须提供）</p>
21	唱标内容	<p>1、“开标一览表”所载明的内容</p> <p>2、供应商对响应报价若有说明应在开标一览表显著处予以注明，只有开标时唱出的响应价格、价格折扣等内容才会被考虑。供应商若有响应报价、价格折扣等未被唱出，应在唱标时及时提出。否则，采购代理机构对此不承担任何责任。</p>
22	评标方法	综合评分法
23	资格审查	开标结束后，先对投标人的资格进行审查，合格投标人不足3家的，不得评标。
24	收费标准	以各包中标（成交）金额为计费基数，参考海南省物价局琼价费管〔2011〕225号文件规定的收



序号	条款名称	说明和要求
		费标准计取，由各包中标（成交）供应商在领取中标（成交）通知书前向采购代理机构支付，采购人向采购代理机构支付任何费用
本项目对应的小微企业划分标准所属行业：A包：零售业；B包：其他未列明行业。		

## 一、总则

### 1、适用范围

本采购文件仅适用于本次投标邀请函中所述项目的采购。

### 2、定义

本采购文件中的下列术语应解释为：

2.1 “采购人”系指本项目的采购人，含采购需求者和使用者，在履行合同阶段称为甲方或买方。

2.2 “采购代理机构”系指组织本次采购活动的海南锦沣项目管理有限公司。

2.3 “投标人”系指响应招标并且符合招标文件规定资格条件和参加投标竞争的法人、其他组织或者自然人。在投标阶段称为供应商、投标人，在签订和履行合同阶段称为乙方、卖方或中标人（中标供应商）。

### 3、投标人

#### 3.1 合格投标人条件

3.1.1 在中华人民共和国境内注册，能够独立承担民事责任，有生产或供应能力的本国投标人，包括法人、其他组织或者自然人；

3.1.2 符合《政府采购法》第二十二条第一款规定的条件；

3.1.3 在“信用中国”网站（[www.creditchina.gov.cn](http://www.creditchina.gov.cn)）中没有被列入失信被执行人、重大税收违法失信主体、政府采购严重违法失信行为信息记录名单，在中国政府采购网（[www.ccgp.gov.cn](http://www.ccgp.gov.cn)）中没有被列入政府采购严重违法失信行为信息记录名单的投标人；

3.1.4 在参加采购活动前三年内，没有环保类行政处罚记录的供应商。

3.1.5 是否允许联合体投标：否；

3.1.6 满足采购文件报价、商务和技术等实质性要求的；

#### 3.2 投标人的风险

3.2.1 投标人没有按照采购文件的要求编制、签署、密封、标记、递交及修正投标文件的，或者投标文件没有对采购文件在各方面都做出实质性响应的，将导致投标无效。

3.2.2 投标人提交的投标文件内容有下列情形之一的，一经发现，视为无效投标，并依法上报监督部门处理：

3.2.2.1 提供虚假的资料。

3.2.2.2 在实质性方面失实。

3.2.3 投标人享受政策优惠条件但提供的证明（说明）文件不符合要求的，视同投标文件提供虚假资料论处。

#### 4、投标费用

4.1 无论投标过程中的做法和结果如何，投标人自行承担所有与参加投标活动有关的全部费用。

#### 5、中小企业政策

5.1 政策优惠：根据《政府采购促进中小企业发展管理办法》财库〔2020〕46号及《关于进一步加大政府采购支持中小企业力度的通知》财库〔2022〕19号要求，政府采购项目的政策优惠条件及要求如下：

5.1.1 货物服务采购项目，给予小微企业10%（政府采购工程项目为3%）的价格扣除优惠，用扣除后的价格参与评审。

5.1.2 根据《司法部关于政府采购支持监狱企业发展有关问题的通知》（财库〔2014〕68号）的规定，在政府采购活动中，监狱企业视同小型、微型企业。（提供由省级以上监狱管理局、戒毒管理局（含新疆生产建设兵团）出具的属于监狱企业的证明文件）。

5.2 优惠条件：享受中小企业政策给予价格评审优惠的投标人（供应商）须同时满足以下三个条件：（1）符合《小企业划型标准规定》的投标人（供应商）；（2）由投标人（供应商）本企业提供服务或提供中小企业生产的货物；（3）提供中小企业（监狱企业）声明函或残疾人福利性单位声明函。

5.3 大中型企业和其他自然人、法人或者其他组织与小型、微型企业组成联合体

共同参加非专门面向中小企业的政府采购活动的，联合体响应协议中约定，小型、微型企业的协议合同金额占到联合体响应协议合同总金额 30%以上的，可给予联合体 4%（政府采购工程项目为 1%）的价格扣除。

5.4 联合体各方均为小型、微型企业的，联合体视同为小型、微型企业享受规定的扶持政策。组成联合体的大中型企业和其他自然人、法人或者其他组织，与小型、微型企业之间不得存在投资关系。

## 6、注意事项

6.1 采购文件第二章《采购需求》中列明标的物的技术要求是采购人基于实际需要而提出的基本需求，如果有专利、商标、品牌、规格型号等信息的，仅起技术说明、参考作用，不具有任何限制型，投标产品响应其指标性能要求即可。

6.2 如果“投标人须知前附表”注明接受进口产品投标的，仍可接受满足需求的国内产品参与竞争。所谓进口产品是指：通过中国海关报关验放进入中国境内且产自关外的产品。

6.3 如果没有特别声明或要求，投标人被视为充分熟悉本招标项目所在地与履行合同有关的各种情况，包括自然环境、气候条件、劳动力及公用设施等，本采购文件不再对上述情况进行描述。

## 二、采购文件

### 7、采购文件的组成

采购文件用以阐明投标人准备投标文件所必须的信息，以及投标、开标、评标和签订合同等有关规定。采购文件有 WORD 版和 PDF 版两种电子版形式，原则上两者保持一致，如有不一致之处以 PDF 版采购文件为准。采购文件由下述部分组成：

#### 7.1 投标邀请

#### 7.2 采购需求

#### 7.3 投标人须知

#### 7.4 资格审查标准和评标标准

#### 7.5 政府采购合同格式

#### 7.6 投标文件格式及附件

## 8、采购文件的澄清和修改

8.1 在投标截止时间前，采购代理机构无论出于何种原因，可以对采购文件进行澄清或者修改。

### 8.2 采购文件的修改

8.2.1 在投标截止时间以前，采购代理机构可主动或依投标人要求澄清或质疑的问题对采购文件进行必要的补遗、澄清或修改。

8.2.2 补遗、澄清或修改内容可能影响投标文件编制的，采购代理机构须在投标截止时间 15 日前发布公告；不足 15 日的，采购代理机构应当顺延提交投标文件的截止时间和开标时间，在此情况下，采购当事人受投标截止期制约的所有权利和义务均应延长至新的截止日期。

8.2.3 补遗、澄清或修改后的内容是采购文件的组成部分，并对潜在投标人具有约束力。有关本项目采购文件的补遗、澄清及变更信息以第一章指定网站公告及下载内容为准，采购代理机构不再另行通知，潜在投标人须及时关注关于本项目采购信息的更新事项，否则自行承担由此产生的风险。采购文件与更正公告的内容相互矛盾时，以最后发出的更正公告为准。

## 9、其他

### 9.1 标前答疑会和现场踏勘

9.1.1 投标人须知前附表规定组织答疑会或/和现场踏勘的，采购代理机构按投标人须知前附表规定的时间、地点组织答疑会或/和投标人踏勘项目现场，投标人如不参加，其风险由投标人自行承担，采购代理机构不承担任何责任。采购代理机构不组织踏勘现场的，投标人可以自行决定是否踏勘现场。

9.1.2 答疑会上，采购代理机构或/和采购人将解答投标人的疑问。

9.1.3 采购代理机构或/和采购人在踏勘现场中口头介绍的情况（如有），供投标人在编制投标文件时参考，采购代理机构或/和采购人不对投标人据此作出的判断和决策负责。

9.1.4 采购代理机构不单独或者分别组织只有 1 个投标人参加的现场考察。

9.1.5 投标人自行承担参加答疑或现场考察所发生的一切费用。

### 9.2 述标和/或产（样）品演（展）示

具体要求详见第二章“采购需求”和/或“投标人须知前附表”有关规定。

## 三、投标文件的编写

10. 投标文件的编制要求：投标人应当根据采购文件的要求编制投标文件，否则

自行承担由此产生的风险。

10.1 投标人应当根据自己的商务能力、技术水平对采购文件提出的要求和条件逐条表明响应与否。如果因为投标文件填报的内容不详，或没有提供采购文件中所要求的全部资料及数据，则投标人自行承担投标无效的风险。

10.2 除非另有规定，第一章“采购内容”中有分包号的，投标人可对所列的全部包号或部分包号进行投标，评标与授标以包为单位。同一包号内所有采购内容投标时必须完整无缺项，投标文件必须按每个包号的要求分别编制、装订和封装，否则投标无效。

10.3 投标人提供的文件必须真实、充分、全面，并对投标文件所提供全部资料的真实性和合法性承担法律责任。

10.4 投标报价。

(1) 投标报价要求

①所有投标报价均以人民币元为计算单位。只要投报了一个确定数额的总价，无论分项价格是否全部填报了相应的金额或免费字样，报价应被视为已经包含了但并不限于各项购买服务及相关服务等费用和所需缴纳的所有价格、税、费。在其他情况下，由于分项报价填报不完整、不清楚或存在其他任何失误，所导致的任何不利后果均应当由投标人自行承担。

②投标人应按第六章分项报价明细表的内容填写服务内容、总价及其他事项。开标一览表中价格填报处不应有空白，如无费用可填报“/”。

③投标人对投标报价若有说明应在开标一览表显著处注明，只有开标时唱出的报价和优惠才会在评标时予以考虑。

④投标的报价优惠应对应开标一览表提供相应的明细清单。除报价优惠外，任何超出竞招标文件文件要求而额外赠送的货物、免费培训等其他形式的优惠，在评标时将不具有竞争优势。

⑤对于有分项及特殊需求的服务内容，应由投标人自行设计相关格式。投标人按照上述要求分类报价，其目的是便于评标，但在任何情况下并不限制代理机构或采购人以其他条款签订合同的权利。

(2) 最低报价不能作为中标的保证。

(3) 投标文件报价出现前后不一致的，按照下列规定修正：

①投标文件中开标一览表内容与投标文件中相应内容不一致的，以开标一览表为准；

②大写金额和小写金额不一致的，以大写金额为准；

③单价金额小数点或者百分比有明显错位的，以开标一览表的总价为准，并修改单价；

④总价金额与按单价汇总金额不一致的，以单价金额计算结果为准。

同时出现两种以上不一致的，按照前款规定的顺序修正。修正后的报价经投标人确认后产生约束力，投标人不确认的，其投标无效。

10.5 只允许投标人有一个投标方案，否则将被视为无效投标。（采购文件允许有备选方案的除外）

10.6 投标人根据采购文件载明的采购项目实际情况，拟在中标后将中标项目的非主体、非关键性工作交由他人完成的，应当在投标文件中载明。

10.7 投标文件的正本、副本和电子版数量应当符合采购文件的要求，否则视为无效投标。

10.8 投标文件必须编页码，页码必须连续。

10.9 投标文件应装订牢固不可拆卸（如：胶订），如因装订不牢固导致的任何损失由投标人承担。

11. 投标文件语言、货物及计量单位

11.1 投标人提交的投标文件以及投标人与采购代理机构就有关投标的所有来往函电均应使用中文，非中文的投标文件必须提供具有翻译资质的机构翻译的中文译本，否则该项资料不予认可，由此产生的风险由投标人自行承担。翻译机构应为中国翻译协会会员单位，翻译的中文译本应由翻译人员签名并加盖翻译机构公章，同时提供翻译人员翻译资格证书。投标人投标时提供的中文译本、翻译机构及翻译人员资格证书可为复印件，并加盖投标人公章。

11.2 货币单位：本次采购项目的投标均以人民币报价。

11.3 计量单位：除技术规格及要求中另有规定外，本采购项目下的投标均采用国家法定的计量单位。

12、投标文件的组成：所有证明材料、说明文件、投标要求详见“投标人须知前附表”的具体要求，投标人不提供或不按要求提供的则自行承担投标无效的风险。

12.1 投标文件的商务部分

商务部分是证明投标人是合格的，并且在中标后有能力履行合同的证明文件，这些文件可以是但不限于文字资料、证书复印件和数据报表等。

#### 12.2 投标文件的技术部分

技术部分是证明投标产品的技术（服务）标准以及安装、施工或验收标准是符合国家或/和行业的强制标准（包括但不限于生产、经营许可或质量标准等），并符合采购文件要求的证明文件，这些文件可以是但不限于文字资料、图纸和数据等。

#### 12.3 投标文件的其他部分

其他部分由投标人根据编制投标文件需要提供的其他相关文件组成。

### 13、投标有效期

13.1 投标文件从“投标人须知前附表”所规定的投标截止期之后开始生效，在“投标人须知前附表”所规定的投标有效期期限内保持有效。有效期不足将导致其投标无效。

13.2 特殊情况下采购代理机构可于投标有效期满之前书面要求投标人同意延长有效期，投标人应在采购代理机构规定的期限内以书面形式予以答复，投标人答复不明确或者逾期未答复的，均视为拒绝上述要求。投标人拒绝上述要求的，其投标保证金可按规定予以退还。对于接受该要求的投标人，既不要求也不允许其修改投标文件，但将要求其相应延长投标保证金有效期，有关退还和不予退还投标保证金的规定在投标有效期延长期内继续有效。同意投标有效期延长的，投标人自行承担由此产生的费用；同意投标有效期延长的投标人不足三家的，予以废标。不同意延长投标有效期的，投标有效期满自动失效。

### 14、投标保证金

14.1 投标保证金为投标文件的组成部分之一。

14.2 投标人应在提交投标文件之前向采购代理机构交纳“投标人须知前附表”所规定的投标保证金。

14.3 投标保证金用于保护本次采购活动免受投标人的行为而引起的风险。

14.4 未按规定交纳投标保证金的投标，视为无效投标。

14.5 未中标投标人的投标保证金将在中标通知书发出后5个工作日内连息退还，中标人的投标保证金将在合同送达集中采购代理机构存档及公示后5个工作日内连息退还。由于投标人的自身原因未及时办理投标保证金退还的，其责任和由此造成的后果由投标人自行承担。

- 14.6 投标保证金的有效期与投标有效期一致，否则视为无效投标。
- 14.7 提交保证金的付款人名称须与系统注册的单位名称一致，否则视为无效投标。
- 14.8 发生以下情况之一的，投标保证金将不予退还：
- 14.8.1 开标时间开始后投标人在投标有效期内撤回其投标的。
- 14.8.2 投标文件中提供伪造、虚假的材料或信息谋取中标的。
- 14.8.3 投标人有违反政府采购法律、法规和扰乱会场秩序的行为。
- 14.8.3 中标通知书发出后三十天内，中标人无正当理由不与采购人签订合同的。
- 14.8.4 拒绝履行合同义务的。

上述不予退还投标保证金的情况给采购代理机构造成损失的，还要承担赔偿责任。

#### 15. 投标文件的格式及签署

15.1 投标文件正本一份，副本若干份，电子 PDF 版投标文件一份。正本、副本必须打印装订，副本可以用正本的完整复印件，并在封面标明“正本”、“副本”字样。电子版 PDF 版投标文件为正本完整版的扫描件。正本与副本如有不一致，则以正本为准。未符合上述要求的视为无效投标。

15.2 投标文件应当由投标人的法定代表人或经其正式授权的代表签字，授权代表须出具书面的法定代表人授权委托书并附载投标文件中，否则视为无效投标文件；

15.3 投标文件所使用的印章必须为单位公章，且与投标人单位名称完全一致，不能以其它业务章或附属机构印章代替，否则视为无效投标文件；

15.4 投标文件中的任何行间插字，涂改和增删，须由法定代表人或经其正式授权的代表在旁边签字方可有效；

15.5 投标人应按照采购文件第六章中提供的“投标文件格式”编制投标文件，如自有格式并按其格式编制的投标文件，其内容必须包含“投标文件格式”中所有的实质性内容并受其约束。

15.6 投标人须将投标文件的商务部分、技术部分和价格部分整合为一份投标文件，且分别制作目录、页码索引。

15.7 投标文件因字迹潦草或表达不清所引起的后果由投标人负责。

#### 四、投标文件的提交

#### 16. 投标文件的密封和递交

16.1 投标人应将投标文件正本、全部副本、电子版投标文件分别单独密封并在密封处加盖单位公章或投标代表签名，否则视为无效投标文件。投标文件封套上标示



“投标人须知前附表”所规定的内容。

16.2 投标方应将投标文件按照本须知正文第 16.1 条的规定进行密封和标记后，按第一章/投标邀请注明的递交投标文件地址送至采购代理机构。

16.3 如果未按上述规定进行密封和标记，采购代理机构将不承担由此造成的对投标文件的误投或提前拆封的责任。

16.4 投标文件应在第一章/投标邀请中所规定的投标截止时间前送达，迟到的投标文件为无效投标文件，将被拒收；未按照招标文件要求密封的投标文件将被拒收。

16.5 不接受邮寄或传真的投标文件。

16.6 截至投标截止时间，参加投标的投标人（以开标会场签到为准）不足三家的，予以废标，投标文件原封退还给投标人；

16.7 参加投标的投标人数量满足三家或以上的，同一时间予以开标，开标后，投标文件一律不予退还。

17. 投标文件的修改和撤回

17.1 投标人在提交投标文件后可对其进行修改或撤回，但必须使采购代理机构在投标截止时间前收到该修改的书面内容或撤回的书面通知。

17.2 投标文件的修改文件应按第 15 条规定签署，并按第 16.1 条规定盖章及标记，还须注明“修改投标文件”和“开标前不得启封”字样。修改文件须在投标截止时间前送达规定的投标地点。上述补充或修改若涉及投标报价，必须注明“最终唯一报价”字样，否则将视为有选择的报价。

17.3 投标人不得在投标截止时间以后修改或/和撤回投标文件。

## **五、开标与评标**

18. 开标

18.1 在第一章/投标邀请所规定的开标时间和地点开标。开标由采购代理机构主持，采购人、投标人和有关方面代表参加。

18.2 开标时，投标人法定代表人或法人授权的投标代表须携带本人身份证（或其他有效证件）复印件亲自出席开标会并确认开标情况。如果不参加开标的，则视同该投标人承认开标记录。

18.3 开标时，由投标人或者其推选的代表检查投标文件的密封情况，也可以由采购代理机构委托的公证机构检查并公证，对密封等情形确认后投标文件予以拆封。

18.4 开标程序：

- 18.4.1 主持人宣布开标会议开始；
- 18.4.2 介绍参加开标会议的人员；
- 18.4.3 宣读开标评标纪律；
- 18.4.4 检验各投标文件密封的完整性；
- 18.4.5 拆封投标文件；
- 18.4.6 记录开标过程；
- 18.4.7 主持人宣布开标会议结束。

## 19、评标

### 19.1 评审委员会

19.1.1 采购代理机构根据采购货物和服务的特点依法组建评审委员会。评审委员会由技术、经济等方面的专家和采购人代表组成。

19.1.2 评审委员会将依据本项目评标方法，严格按照法律法规和采购文件的要求进行评审。

### 19.2 投标文件的评审

#### 19.2.1 要求

评审委员会对所有投标人的评审，都采用相同的程序 and 标准并严格按照采购文件的要求和条件进行。评审委员会决定投标实质性响应与否只根据投标文件本身的内容，以及述标和/或产（样）品演（展）示内容（如果有），而不寻求其他的外部证据。

#### 19.2.2 资格性检查和符合性检查

19.2.2.1 开标结束后，先对投标人的资格进行审查，以确定其是否具备合格的投标资格，合格投标人不足3家的，不得评标。依据法律法规和采购文件的规定，资格审查内容是指招标文件对投标人的资格要求和投标保证金要求等内容，详见《资格审查表》。

19.2.2.2 符合性检查。依据采购文件的规定，评审委员会还将从投标文件的有效性、完整性和对采购文件的响应程度进行审查，以确定是否符合对采购文件的实质性要求作出响应。

#### 19.2.3 投标文件的澄清

19.2.3.1 对投标文件中含义不明确、同类问题表述不一致或者有明显文字和计算错误的内容，评审委员会可以要求投标人作出必要的澄清、说明或者纠正。投标人的澄清、说明或者纠正应当在评审委员会规定的时间内以书面形式作出，由其法定代表

人或者授权代表签字，并不得超出投标文件的范围或者改变投标文件的实质性内容。

19.2.3.2 算术错误将按以下方法更正：

（一）投标文件中开标一览表（报价表）内容与投标文件中相应内容不一致的，以开标一览表（报价表）为准；

（二）大写金额和小写金额不一致的，以大写金额为准；

（三）单价金额小数点或者百分比有明显错位的，以开标一览表的总价为准，并修改单价；

（四）总价金额与按单价汇总金额不一致的，以单价金额计算结果为准。

同时出现两种以上不一致的，按照前款规定的顺序修正。

如果投标人不接受按上述方法对投标文件中的算术错误进行更正，其投标无效。

19.2.4 比较与评价

19.2.4.1 评审委员会将按第四章所规定的评标方法与标准，对符合性检查合格的投标文件进行评审。

19.2.4.2 若投标人的报价明显低于其他报价，使得其投标报价可能低于其个别成本的，有可能影响商品质量或不能诚信履约的，投标人应按评审委员会要求作出书面说明并提供相关证明材料，不能合理说明或不能提供相关证明材料的，以无效投标处理。

19.2.5 有下列情形之一的，视为投标人串通投标，其投标无效：

19.2.5.1 不同投标人的投标文件由同一单位或者个人编制。

19.2.5.2 不同投标人委托同一单位或者个人办理投标事宜。

19.2.5.3 不同投标人的投标文件载明的项目管理成员或者联系人员为同一人。

19.2.5.4 不同投标人的投标文件异常一致或者投标报价呈规律性差异。

19.2.5.5 不同投标人的投标文件相互混装。

19.2.5.6 不同投标人的投标保证金从同一单位或者个人的账户转出。

20、废标的情形

招标采购中，出现下列情形之一的，予以废标：

20.1 符合专业条件的投标人或者对采购文件作实质响应的投标人不足三家的；

20.2 出现影响采购公正的违法、违规行为的；

20.3 投标人的报价均超过了采购预算，采购人不能支付的；

20.4 因重大变故，采购任务取消的。

废标后，采购代理机构将在指定网站发布废标公告。

## 21、纪律和监督

### 21.1 对采购代理机构的纪律要求

采购代理机构不得泄漏招标投标活动中应当保密的情况和资料，不得与投标人串通损害国家利益、社会公共利益或者他人合法权益。

### 21.2 对投标人的纪律要求

投标人不得相互串通投标或者与采购代理机构串通投标，不得向采购代理机构或者评标委员会成员行贿谋取中标，不得以他人名义投标或者以其他方式弄虚作假骗取中标；投标人不得以任何方式干扰、影响评标工作。

### 21.3 对评标委员会成员的纪律要求

评标委员会成员不得收受他人的财物或者其他好处，不得向他人透漏对投标文件的评审和比较、中标候选人的推荐情况以及评标有关的其他情况。在评标活动中，评标委员会成员应当客观、公正地履行职责，遵守职业道德，不得擅离职守，影响评标程序正常进行，不得使用采购文件没有规定的评审因素和标准进行评标。

### 21.4 对与评标活动有关的工作人员的纪律要求

与评标活动有关的工作人员不得收受他人的财物或者其他好处，不得向他人透漏对投标文件的评审和比较、中标候选人的推荐情况以及评标有关的其他情况。在评标活动中，与评标活动有关的工作人员不得擅离职守，影响评标程序正常进行。

## 六、定标、合同与验收

## 22、定标准则

22.1 最低投标价等任何单项因素的最优不能作为中标的保证。

### 21.2 对投标人的纪律要求

投标人不得相互串通投标或者与采购代理机构串通投标，不得向采购代理机构或者评标委员会成员行贿谋取中标，不得以他人名义投标或者以其他方式弄虚作假骗取中标；投标人不得以任何方式干扰、影响评标工作。

### 21.3 对评标委员会成员的纪律要求

## 23 中标通知

23.1 由采购代理机构向中标人发布《中标通知书》，并在省级及以上财政部门指定媒体上公布中标结果；

23.2 中标通知书为签订政府采购合同的依据，是合同的有效组成部分；

23.3 中标通知书对采购人和中标人均具有法律效力。中标通知书发出后，采购人改变中标结果，或者中标人无正当理由放弃中标的，应当承担相应的法律责任；

23.4 中标人的投标文件如属于本应作为无效投标处理或者有政府采购法律法规规章制度规定中标无效情形的，采购代理机构在取得有权主体的认定以后，应当宣布发出的中标通知书无效，依法重新确定中标人或者重新开展采购活动。

#### 24、合同签订

24.1 中标人在收到《中标通知书》后，应在规定的时间内与采购人签订采购合同。由于中标人的原因逾期未与采购人签订采购合同的，将视为放弃中标，取消其中标资格并将按相关规定进行处理。

24.2 采购人不得向中标人提出任何不合理的要求作为签订合同的条件，不得与中标人私下订立背离合同实质性内容的任何协议，所签订的合同不得对采购文件和中标人投标文件作实质性修改。

#### 25、合同履行

25.1 中标人与采购人签订合同后，合同双方应严格执行合同条款，履行合同规定的义务，保证合同的顺利完成。

25.2 在合同履行过程中，如发生合同纠纷，合同双方应按照《中华人民共和国民法典》的有关规定进行处理。

26、验收：中标人与采购人应严格按照要求进行验收。

### 七、评标方法

27、政府采购招标评标方法分为：最低评标价法和综合评分法。

27.1 最低评标价法，是指投标文件满足招标文件全部实质性要求且投标报价最低的投标人为中标候选人的评标方法。

27.2 综合评分法，是指投标文件满足招标文件全部实质性要求且按照评审因素的量化指标评审得分最高的投标人为中标候选人的评标方法。

$$\text{评标总得分} = F1 \times A1 + F2 \times A2 + \dots + Fn \times An$$

F1、F2……Fn 分别为价格、商务和技术部分评分因素的汇总得分；A1、A2、……An 分别为价格、商务和技术部分评分因素所占的权重(A1+A2+……+An=1)。

其中价格分统一采用低价优先法计算，即满足采购文件要求且投标价格最低的投标报价为评标基准价，其价格分为满分。其他投标人的价格分统一按照下列公式计算：

$$\text{投标报价得分} = (\text{评标基准价} / \text{投标报价}) \times \text{价格权值} \times 100$$

## 八、质疑

### 28. 质疑提出

28.1 投标人认为采购文件、采购过程和中标结果使自己的合法权益受到损害的，应当在知道或者应知其权益受到损害之日起七个工作日（质疑有效期）内，可以向采购代理机构提出询问或以书面形式向其质疑。如未能在质疑有效期限内提供质疑书原件的，应在质疑有效期内提供扫描件（扫描件须与原件一致）并同时邮寄原件，质疑回复时间以收到原件开始计算；

28.2 投标人在法定质疑期内须一次性提出针对同一采购程序环节的质疑，采购人、采购代理机构在任何情况下有权拒绝接受投标人在法定质疑期多次性提出针对同一采购程序环节的质疑

28.3 投标人可以委托代理人进行质疑和投诉。其授权委托书应当载明代理人的姓名或者名称、代理事项、具体权限、期限和相关事项。供应商为自然人的，应当由本人签字；供应商为法人或者其他组织的，应当由法定代表人、负责人签字或者盖章，并加盖公章。

代理人提出质疑和投诉，应当提交供应商签署的授权委托书

### 29. 质疑函

29.1 质疑函须使用财政部制定的政府采购供应商质疑函范本进行编写。

29.2 质疑函包括下列内容：

- （1）供应商的姓名或者名称、地址、邮编、联系人及联系电话；
- （2）质疑项目的名称、编号；
- （3）具体、明确的质疑事项和与质疑事项相关的请求；
- （4）事实依据；
- （5）必要的法律依据；
- （6）提出质疑的日期。

按照“谁主张、谁举证”的原则，质疑书应当附上相关证明材料，否则质疑将视为无有效证据支持，将被予以驳回。

29.3 供应商为自然人的，应当由本人签字；供应商为法人或者其他组织的，应当由法定代表人、负责人，或者其响应代表签字或者盖章，并加盖单位公章，不得加盖

合同专用章、响应专用章等各种形式的专用章。

29.4 关于质疑受理事项依照《政府采购法》《政府采购实施条例》《政府采购质疑和投诉办法》等法律法规及规章制度执行。投标人在法定质疑期内必须一次性提出针对同一采购程序环节的质疑，否则不予受理。投标人不按质疑函格式要求填写或不符合质疑函制作说明的，将不予受理。

29.5 采购文件的质疑有效期为采购文件公告期限届满之日起七个工作日内；采购过程的质疑有效期为各采购程序环节结束之日起七个工作日内；采购结果的质疑有效期为采购结果公告期限届满之日起七个工作日内。

### 30. 质疑受理

30.1 质疑书原件可采取当面递交或邮寄、快递的方式送达代理机构。以邮寄、快递方式递交的，质疑提起日期以邮寄件上的戳记日期、邮政快递件上的戳记日期或非邮政快递件上的签注之日计算，受理日期则以代理机构收到质疑函原件之日计算。

以邮寄、快递方式递交质疑函的，质疑人可以在质疑有效期内以清晰扫描及时将质疑事项告知代理机构，并提供邮寄件、快递件的有效查询方式。

#### 30.2 质疑函接收信息

联系部门：海南锦沅项目管理有限公司一项目部

联系电话：0898-65959971

通讯地址：海南省海口市美兰区蓝天街道大英山东一路8号国瑞城名仕苑3号楼1单元13层12A02房

邮箱：hainanjinfeng@163.com

30.3 有下列情形之一的，属于无效质疑，采购人或采购代理机构可不予受理：

- (1) 未在有效期限内提出质疑的；
- (2) 质疑未以书面形式提出的；
- (3) 所提交材料未明示属于质疑材料的；
- (4) 质疑事项已经进入投诉或者诉讼程序的；
- (5) 其它不符合受理条件的情形。

30.4 质疑函的形式有下列情形之一的，采购人或采购代理机构应当一次性告知质疑人在法定质疑期内修改后重新提交。法定质疑期内质疑人未重新提交，或者重新提交的质疑仍不符合形式规定的，代理机构不予受理：

- (1) 质疑函未按照供应商须知正文28条要求提供的；

- (2) 质疑函未按照供应商须知正文 29 条要求签署和盖章的；
- (3) 质疑函未使用财政部制定的政府采购供应商质疑函范本进行编写的；
- (4) 质疑函内容不全的。

30.5 代理机构应于收到质疑函后一个工作日内对质疑函的形式进行审查，符合条件的质疑，应当受理并向质疑人发出质疑签收单。收到质疑函原件并向质疑人发出质疑签收单之日，为质疑正式受理之日。

质疑函在质疑有效期内需要修改、补充的，以提交修改或补充的质疑函原件并发出质疑签收单之日作为质疑正式受理之日。

#### **九、无效投标的其他有关规定：**

31、除符合采购文件中上述载明的无效投标规定外，如果发现下列情况之一者，同样作无效投标处理，其中 31.1 至 31.3 款情形的所有相关投标人均作无效投标处理。因此产生其他法律责任的由投标人自行承担：

31.1 不同投标人的法定代表人、委托代理人等由同一个单位缴纳社会保险的；

31.2 由同一人携带两个及以上投标人的企业资料参与投标的（包括资格审查、领取采购资料、参加采购答疑会、交纳或退还投标保证金、开标）；

31.3 单位负责人为同一人或者存在直接控股、管理关系的不同投标人，同时参加同一合同项下的政府采购活动的；

31.4 为采购项目提供整体设计、规范编制或者项目管理、监理、检测等服务的投标人，再参加该采购项目的其他采购活动的；

31.5 属于采购人任何不具有独立法人资格的附属机构（单位）；

31.6 没有按要求提供补充文件，或调整补充内容超出规定范围。

32、其他法律法规及规章制度认定参加政府采购无效的情形等。

32.1 存在恶意串通投标行为的；

32.2 参与政府采购活动有不良行为记录且正处于处罚期内的；

32.3 企业在经营活动中存在不诚信记录且正处于处罚期内的；

32.4 其他法律法规及规章制度认定参加政府采购活动无效的情形等。

#### **十、适用法律**

33、采购人、政府采购代理机构及投标人的一切招标投标活动均适用《政府采购法》、《政府采购法实施条例》及其配套的法规、规章、政策。





## 第四章 资格审查标准

### 一、基本要求：

(一) 资格审查或评审内容凡涉及到提供合同、资质证书或认证等证明材料的，须提供清晰可见的复印件加盖投标人单位公章。如有与原件不一致的，无论是在评审过程中乃至中标后，其投标将以无效投标或取消中标资格论处。

(二) 凡小微企业或小微企业产品参与投标的，依照第三章第5条规定执行。

### 二、资格审查标准

要求：

1、资格性审查表和符合性审查表中所列内容全部审查意见为“合格”，方视为“合格”，其中有一项不合格，将视为审查不合格。

2、在资格性审查和符合性审查意见汇总的过程中，如存在不同审查意见，则按照少数服从多数的原则做出结论。

3、本表格“审查意见”栏默认“√”视为合格标示，“×”视为不合格标示。

#### (一) 资格性审查表 (A/B 包均适用)

序号	资格审查内容	审查标准	审查意见
1	提供资格承诺函或以下资格证明材料： 1.1 提供经会计师事务所出具的 2022 年度的财务报告（包含审计报告中所涉及的财务报表和报表附注）或 2023 年 1 月至今任意 1 个月的财务报表（提供资产负债表、利润表/损益表/收入费用表）； 1.2 提供 2023 年 1 月至今任意 1 个月的缴纳税收和社会保障资金良好记录的有关文件。（不能提供的应提供相关主管部门出具的证明材料）； 1.3 在中国执行信息公开网（ <a href="http://zxgk.court.gov.cn">http://zxgk.court.gov.cn</a> ）中未被列为失信被执行人、信用中国网站（ <a href="http://www.creditchina.gov.cn/">http://www.creditchina.gov.cn/</a> ）中未被列为重大税收违法失信主体和政府采购严重违法失信行为记录名单、中国政府采购网（ <a href="http://www.ccgp.gov.cn/">http://www.ccgp.gov.cn/</a> ）中未被列为政府采购严重违法失信行为记录名单（提供政府采购活动信用记录自查承诺函加盖投标人公章，格式自拟）；	符合招标文件要求	

2	在中华人民共和国注册，具有独立承担民事责任的能力的证明材料：①投标人若为企业法人：提供有效的“统一社会信用代码营业执照”；未换证的提供有效的“营业执照、税务登记证、组织机构代码证”；②若为事业法人：提供“统一社会信用代码法人登记证书”；未换证的提交“事业法人登记证书、组织机构代码证”；③若为其他组织：提供“对应主管部门颁发的准许执业证明文件或营业执照”；④若为自然人：提供“身份证明文件”	符合招标文件要求	
3	在参加采购活动前三年内，没有环保类行政处罚记录的投标人	提供环保类行政处罚记录声明函	
4	是否为联合体	否	

(二) 符合性审查表 (由评标委员会负责)

序号	审查内容	审查标准	审查意见
1	投标函	符合招标文件要求	
2	法定代表人/负责人身份证明书(提供法定代表人/负责人身份证复印件,非中国国籍的则提供护照复印件)	合法有效即可	
3	法定代表人/负责人授权委托书(提供委托代理人的身份证复印件,非中国国籍的则提供护照复印件)(非法定代表人/负责人签署投标文件适用)	合法有效即可	
4	项目完成时间及付款方式的响应	符合招标文件要求	
5	投标文件签署、盖章及完整性	符合招标文件要求	
6	是否存在其他无效投标认定条件	不存在	

### 三、评标方法及评审结果排列顺序规定如下。

采用综合评分法，每一投标人的最终得分为所有评标委员会成员给其评分的算数平均值。评标委员会共同认定的客观分评审部分，需评标委员会成员共同讨论、独立打分，存在不同意见的，评标委员会成员分别作出书面说明。根据综合评审结果从高到低排序，评标委员会推荐前3名中标候选人，采购人按照推荐的中标候选人顺序确定中标人，不能认为采购人只能确定第一中标候选人为中标人，采购人有正当理由的，可以确定后一顺序中标候选人为中标人，依次类推。

得分相同的，按投标报价由低到高顺序排列。得分且投标报价相同的并列，中标候选人并列的，按方案综合得分的高低确定中标人。投标文件满足招标文件全部实质性要求，且按照评审因素的量化指标评审得分最高的投标人为排名第一的中标候选人。

#### A包评标细则

评标项目	评标分值	评标方法描述
价格分	30	价格得分=（评标基准价/响应报价）×权重×100 （评标基准价指满足招标文件要求且响应价格最低的投标报价）。
设备技术参数响应	30	根据投标人提供的设备技术参数等响应情况进行综合评比，完全满足或优于采购文件要求的得30分，每有一项不满足或缺漏项的扣1分，扣完为止。
设备质量保证方案	10	根据投标人提供的质量保证方案进行综合评比，方案内容包括但不限于：产品包装运输方式的组织安排、产品设备的质量保证体系、产品设备的质量保证范围、产品设备的质量保证承诺、产品设备的质量保证措施等： 1. 方案科学合理，内容细致全面，对本项目针对性强，可操作性强，符合项目特性的得10分； 2. 方案合理，内容完整，对本项目具有一定针对性，

		<p>符合项目特性的得 7 分；</p> <p>3. 方案简单，内容基本完整，对本项目针对性一般，基本符合项目特性的得 4 分；</p> <p>4. 方案欠合理，内容粗糙、漏项，对本项目针对性较差，不太符合项目的特性的得 1 分；</p> <p>5. 不提供不得分。</p>
设备安装实施方案	10	<p>根据投标人提供的安装实施方案进行综合评比，方案内容包括但不限于：安装技术优势、安装实施要点、安装实施具体措施，工作进度计划安排、人员安排等：</p> <p>1. 方案科学合理，内容细致全面，对本项目针对性强，可操作性强，符合项目特性的得 10 分；</p> <p>2. 方案合理，内容完整，对本项目具有一定针对性，符合项目特性的得 7 分；</p> <p>3. 方案简单，内容基本完整，对本项目针对性一般，基本符合项目特性的得 4 分；</p> <p>4. 方案欠合理，内容粗糙、漏项，对本项目针对性较差，不太符合项目的特性的得 1 分；</p> <p>5. 不提供不得分。</p>
设备售后服务方案	10	<p>根据投标人提供的设备售后服务方案进行综合评比，方案内容包括但不限于：售后响应时间、售后服务机构设置、售后服务承诺、针对性服务措施等：</p> <p>1. 方案科学合理，内容细致全面，对本项目针对性强，可操作性强，符合项目特性的得 10 分；</p> <p>2. 方案合理，内容完整，对本项目具有一定针对性，</p>

		<p>符合项目特性的得 7 分；</p> <p>3. 方案简单，内容基本完整，对本项目针对性一般，基本符合项目特性的得 4 分；</p> <p>4. 方案欠合理，内容粗糙、漏项，对本项目针对性较差，不太符合项目的特性的得 1 分；</p> <p>5. 不提供不得分。</p>
应急处理预案	10	<p>根据投标人提供的应急处理预案进行综合评比，方案内容包括但不限于：应急处理措施，人员救治，危害控制，事故调查，善后处理，舆情应对等：</p> <p>1. 方案科学合理，内容细致全面，对本项目针对性强，可操作性强，符合项目特性的得 10 分；</p> <p>2. 方案合理，内容完整，对本项目具有一定针对性，符合项目特性的得 7 分；</p> <p>3. 方案简单，内容基本完整，对本项目针对性一般，基本符合项目特性的得 4 分；</p> <p>4. 方案欠合理，内容粗糙、漏项，对本项目针对性较差，不太符合项目的特性的得 1 分；</p> <p>5. 不提供不得分。</p>
合计	100	/

### B 包评标细则

评标项目	评标分值	评标方法描述
价格分	20	<p>价格得分=（评标基准价/响应报价）×权重×100</p> <p>（评标基准价指满足招标文件要求且响应价格最低的投标报价）。</p>
技术服务方案	20	<p>根据投标人提供的技术服务方案进行综合评比：</p> <p>1、方案科学合理，内容细致全面，对项目目标定位准确，技术准备充分，工作步骤全面具体，技术路线清晰的得 20 分；</p> <p>2、方案合理，内容完整，技术准备完整，工作步骤内容基本完善，技术路线合理的得 15 分；</p> <p>3、方案简单，内容基本完整，技术准备一般，工作步骤内容简单，技术路线基本满足项目需要的得 10 分；</p> <p>4、方案欠合理，内容不完整，技术准备一般，工作步骤内容不全面，技术路线粗糙的得 5 分；</p> <p>5、不提供不得分。</p>
项目进度安排	12	<p>根据投标人提供的项目进度安排进行综合评比：</p> <p>1、项目实施进度安排科学合理，内容细致全面，符合工期要求，具体进度保障措施对本项目针对性较强的得 12 分；</p> <p>2、项目实施进度安排合理，内容完整，符合工期要求，具体进度保障措施对本项目具有一定针对性的得 9 分；</p>

		<p>3、项目实施进度安排基本合理，内容简单，基本满足工期要求，具体进度保障措施对本项目针对性一般的得6分；</p> <p>4、项目实施进度安排欠合理，内容粗糙，未能满足工期要求，具体进度保障措施对本项目针对性较差的得3分；</p> <p>5、不提供不得分。</p>
质量保证承诺及后续服务	12	<p>根据投标人提供的质量保证承诺及后续服务进行综合评比：</p> <p>1、质量保证措施科学合理，内容细致全面，后续服务承诺对本项目针对性较强的得12分；</p> <p>2、质量保证措施合理，内容完整，后续服务承诺对本项目具有一定针对性的得9分；</p> <p>3、质量保证措施简单，内容简单，后续服务承诺对本项目针对性一般的得6分；</p> <p>4、质量保证措施欠合理，内容粗糙，后续服务承诺对本项目针对性较差的得3分；</p> <p>5、不提供不得分。</p>
项目监督及风险防范措施	12	<p>根据投标人提供的项目监督及风险防范措施进行综合评比：</p> <p>1、项目监管及风险防范措施科学合理，内容细致全面，条理清晰，对本项目针对性较强的得12分；</p> <p>2、项目监管及风险防范措施合理，内容完整，条理清晰，对本项目具有一定针对性的得9分；</p>



		<p>3、项目监管及风险防范措施简单，内容简单，对本项目针对性一般的得 6 分；</p> <p>4、项目监管及风险防范措施欠合理，内容粗糙，对本项目针对性较差的得 3 分；</p> <p>5、不提供不得分。</p>
拟派人员	15	<p>1、拟派项目负责人具有负责外来物种入侵防治项目管理经验的得 5 分（提供有体现项目负责人名字的中 标通知书或合同协议书复印件加盖公章）</p> <p>2、拟派人员中具有林业相关中级工程师（含）以上 职称的，每提供一人得 5 分，本项满分 10 分</p> <p>（证明材料：提供以上人员身份证、证书、及相关人 员近 1 个月在投标人单位缴纳社保的证明材料复印 件加盖公章。）</p>
类似项目业 绩	9	<p>投标人 2018 年 01 月 01 日（以合同签订时间为准）， 承接过外来物种入侵防治项目或生态修复项目的，每 提供一个项目业绩的得 3 分，本项目满分 9 分。</p> <p>（提供合同复印件加盖供应商公章，不提供不得分）</p>
合计	100	/

## 第五章 政府采购合同格式 (仅供参考)

采购人： (以下简称甲方)

中标方： (以下简称乙方)

根据《中华人民共和国政府采购法》、《中华人民共和国民法典》之规定，本合同当事人在平等、自愿基础上，经协商一致，同意按下述条款和条件签署本合同(以下为合同基本格式，签约各方根据采购项目具体情况对条款细化补充)。

第一条 项目名称、服务内容及合同价。

第二条 交付地点、时间(或服务期限)。

第三条 质量标准和要求：乙方所出售标的物的质量标准按照国家标准或行业标准或企业标准确定。没有国家标准、行业标准和企业标准的，按照通常标准或者符合合同目的的特定标准确定。

第四条 权利瑕疵担保

4.1 乙方保证对其出售的标的物享有合法的权利；

4.2 乙方应保证在其出售的标的物上不存在任何未曾向甲方透露的担保物权，如抵押权、质押权、留置权等；

4.3 乙方应保证其所出售的标的物没有侵犯任何第三人的知识产权和商业秘密等权利。

4.4 如甲方使用该标的物构成上述侵权的，则由乙方承担全部责任。

第五条 甲方权利和义务

第六条 乙方权利与义务

第七条 验收要求

第八条 付款

8.1 本合同以人民币付款。

8.2 具体的付款条件、方式与期限



14.2 本合同格式未尽事宜可签订补充协议，补充协议具有同等法律效力。

14.3 合同文件应能相互解释，互为说明。若合同文件之间有不明确或不一致之处，以合同约定次序在后者为准。

签约各方：

签约时间：

第六章 投标文件格式

政 府 采 购 项 目

投 标 文 件

项目名称：

项目编号：

包号：

(正本/副本)

投标人名称：

法定代表人/负责人：

地址：

电话：

邮箱：

投标代表：

手机：

日期：2023年 月 日

## 1、资格承诺函

致：（采购人、采购代理机构）

我单位参与（项目名称）（项目编号：）（包号：）项目的政府采购活动，现承诺如下：

1. 我单位具有符合《中华人民共和国政府采购法》《中华人民共和国政府采购法实施条例》及采购文件资格要求规定的良好的商业信誉和健全的财务会计制度。

2. 我单位具有符合《中华人民共和国政府采购法》《中华人民共和国政府采购法实施条例》及采购文件资格要求规定的履行合同所必需的设备和专业技术能力。

3. 我单位具有符合《中华人民共和国政府采购法》《中华人民共和国政府采购法实施条例》及采购文件资格要求规定的依法缴纳税收和社会保障资金的相关证明材料。

4. 我单位符合《中华人民共和国政府采购法》《中华人民共和国政府采购法实施条例》及采购文件资格要求规定的在参加政府采购活动前三年内，在经营活动中没有重大违法记录。

5. 我单位没有被列入中国执行信息公开网（<http://zxgk.court.gov.cn>）的失信被执行人、信用中国网站（<http://www.creditchina.gov.cn/>）的重大税收违法失信主体和政府采购严重违法失信行为记录名单、中国政府采购网（<http://www.ccgp.gov.cn/>）的政府采购严重违法失信行为记录名单。

我单位自愿接受社会各界监督，如违反上述承诺或以上承诺不实，自愿承担提供虚假材料谋取中标、成交的法律责任。

投标人（全称并加盖公章）：

单位负责人或授权代表（签字或盖名章）：

日期：

说明：1. 投标人可自行选择是否提供本承诺函，若不提供本承诺函，应按《中华人民

共和国政府采购法》《中华人民共和国政府采购法实施条例》及采购文件资格要求在投标文件中的“投标人认为需要提供的其他资格证明文件和商务技术说明材料”中提供相应的证明材料。2. 投标人可删减 1-5 承诺事项，例删去承诺第 1 项的，则应按采购文件要求提供财务状况报告。

## 2、投 标 函

致：海南锦沣项目管理有限公司

根据贵方      (项目名称)      项目      (项目编号: )            (包号: )      的投标邀请，本签字代表      (全名、职务)      代表投标人      (投标人单位名称、地址。如联合投标，需要各方的)      提交下述文件      正本一份和副本四份及电子版一份      。

据此函，签字代表承诺如下内容（本承诺内容为投标基本要求，如不满足或有缺漏项的，视为投标无效）：

1、我方是符合本项目采购文件“第二章 投标人须知/一、总则/3.1 合格的投标人”所规定的投标人，并严格遵守《政府采购法》第 77 条的规定；所投标的产品是符合行政法规、行业强制性标准或政府采购的相关要求。

2、同意投标有效期为在本项目招标文件中规定的开标日起  90  日内遵守本招标文件中的承诺且在此期限期满之前均具有约束力。

3、我方对投标文件的真实性和合法性承担法律责任，我方无条件接受采购人、集中采购代理机构及政府采购监督管理部门等对其中任何资料进行核实的要求；

4、我方接受采购文件所表述的付款条件；

5、我方已详细研究了采购文件的所有内容包括修改文件(如果有)、所有已提供的参考资料以及有关附件，并完全明白此采购文件没有倾向性及排斥潜在投标人的内容，以及采购文件关于实质性要求的内容，我方放弃在此方面提出含糊意见或误解的一切权力。

6、我方保证遵守采购文件的全部规定，如果中标，将保证履行采购文件以及采购文件修改文件（如果有）中的全部责任和义务，按质、按量、按期完成《合同书》中的全部任务。

7、如果发生采购文件第二章《投标人须知》正文第 14.8 条所述情况，我方接受



政府采购监督管理部门所作出的惩戒处理决定。

8、与本投标有关的一切正式往来通讯请寄：

地址：

邮编：

电话：

传真：

投标人代表签字：

投标人（全称并加盖公章）

日期： 年 月 日

### 3、营业执照

（提供在中华人民共和国注册，具有独立承担民事责任的能力的证明材料：  
①投标人若为企业法人：提供有效的“统一社会信用代码营业执照”；未换证的提供有效的“营业执照、税务登记证、组织机构代码证”；②若为事业法人：提供“统一社会信用代码法人登记证书”；未换证的提交“事业法人登记证书、组织机构代码证”；③若为其他组织：提供“对应主管部门颁发的准许执业证明文件或营业执照”；④若为自然人：提供“身份证明文件”）

#### 4、参加采购活动前三年内无环保类行政处罚记录声明函 (环保类行政处罚记录声明函)

(采购人、采购代理机构)：

本公司声明如下：

本单位在参加\_\_\_\_\_项目(采购编号：\_\_\_\_\_)的采购活动前三年内，未有环保类行政处罚记录。若我单位以上承诺不实，自愿承担提供虚假材料谋取中标、成交的法律责任。

投标人(全称并加盖公章)：

单位负责人或授权代表(签字或盖名章)：

日期： 年 月 日

## 5、法定代表人/负责人身份证明书

投标人名称：

单位性质：

地址：

成立时间： 年 月 日

经营期限：

姓名： 性别： 年龄： 职务：

系           (投标人名称)           的法定代表人/负责人。

特此证明。

附：法定代表人/负责人身份证正反面复印件 。

投标人名称（加盖公章）：

日期： 年 月 日

## 6、法定代表人/负责人授权书

海南锦沣项目管理有限公司：

本授权声明：\_\_\_\_（投标人名称）\_\_\_\_法定代表人/负责人：\_\_\_\_（姓名）授权\_\_\_\_（被授权人姓名、职务）\_\_\_\_为我方“\_\_\_\_（项目名称及包号）\_\_\_\_”项目（项目编号）\_\_\_\_响应活动的合法代表，以我方名义全权处理该项目有关响应、签订合同以及执行合同等一切事宜。

本授权书于\_\_\_\_年\_\_\_\_月\_\_\_\_日签署盖章生效，特此声明。

附：1. 法定代表人/负责人身份证正反面复印件

2. 投标代表身份证正反面复印件

法定代表人/负责人（签字或盖名章）：

投标代表（签字或盖名章）：

投标人名称（加盖公章）：

日期： 年 月 日

## 7、开标一览表（A包）

标包名称	投标报价 (人民币/元)	项目完成时间	备注
监测监控系统完善工程	小写： 大写：		
1、是否小微企业参加采购活动：是（ ）；否（ ）			
2、是否监狱企业参加采购活动：是（ ）；否（ ）			
3、是否残疾人福利性单位参加采购活动：是（ ）；否（ ）			

注：1. 报价须是最终用户验收合格后的总价，否则视为不合格供应商。

2. “开标一览表”为多页的，每页均需由响应代表签字并盖供应商公章。

3. 响应总报价为本项目的第一轮报价。

4. 是否小微企业栏、是否监狱企业栏及是否残疾人福利性单位栏，在相应的括弧里打勾（√），空白则默认为非。须按竞争性磋商文件要求提供相应材料，否则不予政策优惠。

响应代表（签字或盖名章）：

投标人名称（加盖公章）：

日 期： 年 月 日

## 8、开标一览表（B包）

标包名称	投标报价 (人民币/元)	项目完成时间	备注
外来入侵物种防治	小写： 大写：		
1、是否小微企业参加采购活动：是（ ）；否（ ）			
2、是否监狱企业参加采购活动：是（ ）；否（ ）			
3、是否残疾人福利性单位参加采购活动：是（ ）；否（ ）			

注：1. 报价须是最终用户验收合格后的总价，否则视为不合格供应商。

2. “开标一览表”为多页的，每页均需由响应代表签字并盖供应商公章。

3. 响应总报价为本项目的第一轮报价。

4. 是否小微企业栏、是否监狱企业栏及是否残疾人福利性单位栏，在相应的括弧里打勾（√），空白则默认为非。须按竞争性磋商文件要求提供相应材料，否则不予政策优惠。

响应代表（签字或盖名章）：

投标人名称（加盖公章）：

日 期：     年     月     日





### 9、分项报价明细表（A包）

序号	主要 报价 标的	生产厂家 及规格型 号	数量	单位	单价（元）	服务要求或 者标的基本概 况	备注
1							
2							
3							
4							
...							
报价合计：大写				小写：			

注：1、投标人必须按“分项报价明细表”的格式详细报出总价的各个组成部分的报价。

2、“分项报价明细表”各分项报价合计应当与“开标一览表”报价合计相等。

3、“服务要求或者标的基本概况”一栏可填写“按招标文件要求”或其他。

投标人名称（加盖公章）：

日 期：     年    月    日

### 10、分项报价明细表（B包）

序号	服务内容	数量及单位	单价（元）	单项总价 （元）	服务要求 或者标的 基本概况	备注
1						
2						
3						
4						
5						
..						
.						
报价合计：大写			小写：			

注：1、投标人必须按“分项报价明细表”的格式详细报出总价的各个组成部分的报价。

2、“分项报价明细表”各分项报价合计应当与“开标一览表”报价合计相等。

3、“服务要求或者标的基本概况”一栏可填写“按招标文件要求”或其他。

投标人名称（加盖公章）：

日 期： 年 月 日

## 11、技术需求响应表（适用 A 包）

序号	招标文件技术需求	投标文件的应答	偏离说明	备注

本表编制说明：

1、请根据响应实际情况认真填写本表，将采购文件第二章“采购需求”中的“A包技术需求”逐条列入“招标文件技术需求”栏，并在“投标文件的应答”栏逐条应答，如有不一致的，必须在“投标文件的应答”栏写清楚响应与技术需求之间的具体区别。根据实际响应情况在“偏离说明”栏注明“正偏离、负偏离或无偏离”。

2、如有偏离必须如实反映在本表中。

3、此表为样表，行数可自行添加，但格式不变。

投标人名称（加盖公章）：

日 期：     年   月   日

## 12、服务需求响应表（适用 B 包）

序号	招标文件服务需求	投标文件的应答	偏离说明	备注

本表编制说明：

1、请根据响应实际情况认真填写本表，将采购文件第二章“采购需求”中的“B包服务需求”逐条列入“招标文件服务需求”栏，并在“投标文件的应答”栏逐条应答，如有不一致的，必须在“投标文件的应答”栏写清楚响应与服务需求之间的具体区别。根据实际响应情况在“偏离说明”栏注明“正偏离、负偏离或无偏离”。

2、如有偏离必须如实反映在本表中。

3、此表为样表，行数可自行添加，但格式不变。

投标人名称（加盖公章）：

日 期： 年 月 日



### 13、商务要求响应表

序号	招标文件商务要求	投标文件的应答	偏离说明	备注

本表编制说明：

1、请根据响应实际情况认真填写本表，将采购文件第二章“采购需求”中的“A包商务要求”或“B包商务要求”逐条列入“招标文件商务要求”栏，并在“投标文件的应答”栏逐条应答，如有不一致的，必须在“投标文件的应答”栏写清楚响应与商务要求之间的具体区别。根据实际响应情况在“偏离说明”栏注明“正偏离、负偏离或无偏离”。

2、如有偏离必须如实反映在本表中。

3、此表为样表，行数可自行添加，但格式不变。

投标人名称（加盖公章）：

日 期： 年 月 日

## 14、投标人认为需要提供的其他资格证明文件和商务技术说明材料

（投标人根据招标文件要求认为需提供其他资格证明文件和商务技术说明材料，格式自定）

## 附件 1:

### 中小企业声明函（工程、服务）

本公司（联合体）郑重声明，根据《政府采购促进中小企业发展管理办法》（财库〔2020〕46号）的规定，本公司（联合体）参加（单位名称）的（项目名称）采购活动，工程的施工单位全部为符合政策要求的中小企业（或者：服务全部由符合政策要求的中小企业承接）。相关企业（含联合体中的中小企业、签订分包意向协议的中小企业）的具体情况如下：

1、（标的名称），属于（采购文件中明确的所属行业）；承建（承接）企业为（企业名称），从业人员\_\_人，营业收入为\_\_万元，资产总额为\_\_万元，属于（中型企业、小型企业、微型企业）；

2、（标的名称），属于（采购文件中明确的所属行业）；承建（承接）企业为（企业名称），从业人员\_\_人，营业收入为\_\_万元，资产总额为\_\_万元，属于（中型企业、小型企业、微型企业）；

.....

以上企业，不属于大企业的分支机构，不存在控股股东为大企业的情形，也不存在与大企业的负责人为同一人的情形本企业对上述声明内容的真实性负责。如有虚假，将依法承担相应责任。

企业名称（盖章）：

日期：

备注：

①从业人员、营业收入、资产总额填报上一年度数据，无上一年度数据的新成立企业可不填报。

②投标人提供《中小企业声明函》内容不实的，属于“隐瞒真实情况，提供虚假资料的”情形，依照有关规定追究相应责任。

温馨提示：

①在实际操作中，投标人希望获得中小企业扶持政策支持的，应从制造商处获得充分、准确的信息。

②中小企业划分标准按《关于印发中小企业划型标准规定的通知》（工信部联企业〔2011〕300号）执行。

③非中型、小型和微型企业产品投标无需提供此项资料。



## 附件 2:

### 残疾人福利性单位声明函

=本单位郑重声明，根据《财政部 民政部 中国残疾人联合会关于促进残疾人就业政府采购政策的通知》（财库〔2017〕141号）的规定，本单位为符合条件的残疾人福利性单位，且本单位参加\_\_\_\_\_单位的\_\_\_\_\_项目采购活动提供本单位制造的货物（由本单位承担工程/提供服务），或者提供其他残疾人福利性单位制造的货物（不区括使用非残疾人福利性单位注册商标的货物）。

本单位对上述声明的真实性负责。如有虚假，将依法承担相应责任。

单位名称（盖章）：

日期：

注：

- 1、残疾人福利性单位视同小型、微型企业，享受预留份额、评审中价格扣除等促进中小企业发展的政府采购政策。残疾人福利性单位属于小型、微型企业的，不重复享受政策。
- 2、投标人为非残疾人福利性单位的，可不提供此声明。

## 附件 3:

### 监狱企业证明文件

享受政策优惠的监狱企业须提供由省级以上监狱管理局、戒毒管理局（含新疆生产建设兵团）出具的属于监狱企业的证明文件。

注：非监狱企业产品投标无需提供此项资料。