

海南麒麟菜省级自然保护区 2024年生态修复项目

项目编号：HDZB-2024-036

竞争性磋商文件

采 购 人：海南铜鼓岭国家级自然保护区管理处

采购代理机构：河南惠德工程咨询有限公司

二〇二四年四月



目 录

第一部分	竞争性磋商公告.....	1
第二部分	供应商须知.....	6
第三部分	用户需求书.....	20
第四部分	合同协议书.....	28
第五部分	评审程序、方法和标准.....	32
第六部分	响应文件格式.....	43

第一部分 竞争性磋商公告

河南惠德工程咨询有限公司受海南铜鼓岭国家级自然保护区管理处委托，对海南麒麟菜省级自然保护区2024年生态修复项目组织竞争性磋商，诚邀请潜在的供应商在海南政府采购网(www.ccgp-hainan.gov.cn)-海南省政府采购电子化交易管理系统(新)获取采购文件，并于2024年04月28日15:00(北京时间)前递交响应文件

一、项目基本情况

1、项目编号：HDZB-2024-036

2、项目名称：海南麒麟菜省级自然保护区2024年生态修复项目

3、采购方式：竞争性磋商

4、资金来源：财政资金

5、采购预算：2,721,000.00元，其中第一包：海南麒麟菜省级自然保护区2024年生态修复服务2,321,000.00元；第二包：海南麒麟菜省级自然保护区2024年生态修复第三方监督、监测、效果后评估服务400,000.00元。

6、最高限价：2,721,000.00元，其中第一包：海南麒麟菜省级自然保护区2024年生态修复服务2,321,000.00元；第二包：海南麒麟菜省级自然保护区2024年生态修复第三方监督、监测、效果后评估服务400,000.00元。超过最高限价为无效报价。

7、采购范围：海南麒麟菜省级自然保护区2024年生态修复项目，详见《用户需求书》

8、合同履行(服务)期限：一年

9、服务地点：海南铜鼓岭国家级自然保护区内

10、采购项目需要落实的相关政策：

本项目支持政府采购促进中小企业发展政策、政府采购支持监狱企业发展政策、促进残疾人就业政府采购政策、政府采购优先采购节能产品政策、政府采购优先采购环境标志产品政策、扶持不发达地区和少数民族地区等相关政策。

二、 供应商资格要求

1、符合《政府采购法》第二十二条第一款规定的条件；

1.1在中华人民共和国注册，具有独立承担民事责任的能力；（提供三证合一的有效企业营业执照副本（复印件））。

1.2具有良好的商业信誉和健全的财务会计制度。（提供承诺函加盖公章）

1.3具有依法缴纳税收和社会保障资金的良好记录。（提供承诺函加盖公章）

1.4供应商参加政府采购活动前三年内（注册成立时间不足三年的，从注册时间起算）在经营活动中没有重大违法记录。（提供书面声明函加盖单位公章）

1.5在“信用中国”网站（www.creditchina.gov.cn）没有列入重大税收违法失信主体、政府采购严重违法失信行为记录名单，在中国执行信息公开网(<http://zxgk.court.gov.cn/shixin/>)没有列入失信被执行人和在中国政府采购网（www.ccgp.gov.cn）没有列入政府采购严重违法失信行为记录名单的供应商（提供承诺函或查询结果网页截图并加盖单位公章）

1.6具有履行合同所必须的设备和专业技术能力。（需提供供应商承诺函加盖公章）

2、单位负责人为同一人或者存在直接控股、管理关系的不同投标人，不得参加同一合同项下的政府采购活动（需提供供应商书面声明，格式自拟）。

3、本项目不接受联合体投标（需提供供应商书面声明，格式自拟）。

4、本项目的特定资格要求：第二包投标单位须具备省级及以上质量技术监督部门颁发的现行有效期内的检验检测机构资质（CMA）认定证书。

三、磋商文件的获取

1、获取磋商文件时间：2024年04月17日至2024年04月23日(法定公休日、法定节假日除外) 上午 00:00~12:00，下午 12:00~24:00（北京时间，下同）。

2、获取磋商文件地点：海南政府采购网(www.ccgp-hainan.gov.cn)-海南省政府采购电子化交易管理系统(新)。

3、获取磋商文件方式：网上下载。

4、售价为0元。

四、响应文件

提交截止时间：2024-04-28 15:00:00（北京时间）开标地点：全程线上远程开标-海南政府采购网(www.ccgp-hainan.gov.cn)-海南省政府采购电子化交易管理系统(新)

五、开启时间

2024-04-28 15:00:00（北京时间）开标地点：全程线上远程开标-海南政府采购网(www.ccgp-hainan.gov.cn)-海南省政府采购电子化交易管理系统(新)

六、公告期限

自本公告发布之日起 5 个工作日。

七、其他补充事宜

7.1、公告发布媒介：海南省政府采购网（<http://www.ccgp-hainan.gov.cn/>）、中国采购与招标网。有关本项目磋商文件的补遗、澄清及变更信息以上述网站公告与下载为准，采购代理机构不再另行通知，磋商文件与更正公告的内容相互矛盾时，以最后发出的更正公告内容为准。

7.2、海南省政府采购网注册：供应商须在海南省政府采购网(<https://www.ccgp-hainan.gov.cn/zhuzhan/>)中的海南省政府采购电子化交易管理系统进行注册；注意：投标人制作投标文件、签到等需选择 key 签章，海南 CA 数字证书办理所需材料及地址如下：（1）CA 数字证书所需材料：登录海南省数字证书认证中心网站（网址：<http://www.hndca.com/CA/>）“服务支持”中的“海南省电子招投标用户办理数字证书业务指南”下载。（可在线办理，也可现场办理）（2）CA 数字证书现场办理地址：海南省海口市美兰区大英山东三路 2 号海南数据谷二号营地 2 层 212 室。数字证书咨询电话：0898-66668096、0898-66664947，电子签章咨询电话：0898-6520320）。已注册备案通过的供应商不需要再重新备案；已办理过海南 CA 锁数字证书进行招投标的用户，可直接使用，

无须再办理。

7.3、本项目为全流程电子化操作项目：必须使用最新版本的电子投标书编制工具制作电子版投标文件并使用 CA 数字证书（含手机 CA）的电子印章进行签章，且使用 CA 数字证书（含手机 CA）进行加密后在提交投标文件递交截止时间前上传至交易系统，未经加密和逾期递交的投标文件，将被交易平台拒收。（投标文件制作工具是配合政府采购交易系统制作投标文件的工具。投标人/供应商使用该工具打开从系统下载的招投标文件包【为 wtbwj 格式】，离线编辑完成的投标文件各组成部分导入 pdf 格式签章，最终生成加密的投标文件【为 wenc 格式】）。电子投标书编制工具、投标工具使用手册及供应商使用手册等均可在海南省政府采购电子化交易管理系统（<http://218.77.183.212:8199/u/loginu/>）-帮助中心下载。

7.4、注意事项：本项目为远程不见面开标项目，投标人无需到达开标地点。所有投标人均应当在开标前在线签到，准时参与开标，并对其投标文件进行解密。开标时投标人使用个人电脑登入海南政府采购网(www.ccgp-hainan.gov.cn)-海南省政府采购电子化交易管理系统(新)(实体 CA 数字证书或移动 CA 数字证书，必须是生成投标文件时使用的使用数字认证锁)进行远程解密。在开标前，投标人应利用参与开标的电脑提前登入开标系统进行电脑配置环境检测，并按提示设置电脑环境。具体应仔细阅读海南省政府采购网的通知《海南省财政厅关于进一步推进政府采购全流程电子化的通知》，下载查看操作手册，在使用交易系统遇到问题可致电技术支持：0898-68546705。注意：因系统原因，在海南省政府采购电子化交易管理系统导入的招标文件格式为图片版本 word 文件（下载的招投标文件包仍为 wtbwj 格式），如供应商需要文字 word 版招标文件，请联系代理机构发送至邮箱。

注意事项：本项目采用电子辅助操作，供应商应仔细阅读海南省政府采购网的通知《海南省财政厅关于政府采购电子化交易管理系统全省推广应用的通知》，下载查看操作手册，在使用交易系统遇到问题可致电技术支持：0898-68546705。

八、采购人、代理机构名称及联系方式

采购人信息：

名称：海南铜鼓岭国家级自然保护区管理处

地址：海口市龙昆南路 12 号

联系人：范主任

联系方式：0898-65236132

采购代理机构信息：

名称：河南惠德工程咨询有限公司

地址：海口市龙华区东沙路 7 号绿园小区商铺 4 楼

联系人：马工

联系方式：0898-66213222

第二部分 供应商须知

供应商须知前附表

条款号	条款名称	编列内容
1	项目名称	海南麒麟菜省级自然保护区 2024 年生态修复项目
2	项目编号	HDZB-2024-036
3	采购人	名称：海南铜鼓岭国家级自然保护区管理处 联系人：范主任 联系方式：0898-65236132
4	代理机构	名称：河南惠德工程咨询有限公司 联系人：马工 联系方式：0898-66213222
5	采购方式	竞争性磋商
6	资金来源	财政资金
7	采购预算	采购预算：2,721,000.00元，其中第一包：海南麒麟菜省级自然保护区2024年生态修复服务2,321,000.00元；第二包：海南麒麟菜省级自然保护区2024年生态修复第三方监督、监测、效果后评估服务400,000.00元。
8	最高限价	采购预算：2,721,000.00元，其中第一包：海南麒麟菜省级自然保护区 2024 年生态修复服务 2,321,000.00 元；第二包：海南麒麟菜省级自然保护区 2024 年生态修复第三方监督、监测、效果后评估服务 400,000.00 元，超过最高限价为无效报价
9	供应商资格要求	见第一部分 竞争性磋商公告“二、供应商资格要求”
10	合同履行（服务）期限	一年

11	服务地点	海南铜鼓岭国家级自然保护区内
12	委托代表人的代理权限	委托代理人只能代表委托人处置磋商活动中的一般事务。提出询问、质疑、投诉等特殊事项，必须经法定代表人特别授权。
13	现场考察和答疑会	不组织
12	是否允许选择性报价	不接受选择性报价
13	响应文件有效期	自递交响应文件截止之日起 90 日历天
14	响应文件份数	<p>1、本项目为全流程电子化操作项目：供应商提交加密的电子响应文件（wenc格式）1份，须在提交响应文件截止时间前成功上传至海南省政府采购电子化交易管理系统(新)（www.ccgp-hainan.gov.cn）。逾期上传或者错误方式上传的响应文件，视为无效响应文件。</p> <p>2、正本 1 份、副本 2 份，电子版响应文件 1 份（正本盖章扫描件，U 盘）（仅由成交供应商领取成交通知书时提供）</p>
15	签字要求	<p>磋商文件中明确需签字和盖章的地方均应符合下列要求：</p> <p>1、电子标盖章要求：使用CA锁在投标文件制作工具中逐页加盖单位公章，磋商文件格式中明确要求供应商盖章之处，必须加盖单位电子印章（公章）；</p> <p>2、电子标签字以下四种形式之一均有效：</p> <p>（1）投标文件制作工具中加盖签名章或签字章；</p> <p>（2）投标文件制作工具中使用“手写签名”签字；</p> <p>（3）投标文件打印为文本签字后扫描上传；</p> <p>（4）投标文件打印为文本盖签名章或签字章后扫描上传。。</p> <p>3、投标文件不得涂改和增删，如要修改错漏处，必须由法定代表人或授权代表人在修改处签字或盖公章。</p>
16	开标程序	（1）电子开标前应签到。（开标（签到）倒计时结束前必须完成签到，要求在签到页面进行电子签章。供应商未签到，作

		<p>为无效投标处理。) (2) 发起解密, 规定时间内未解密成功者, 视为投标无效。(供应商在解密页面选择加密时的数字证书进行解密, 否则解密不成功。也可通过【系统通知】点击进入解密页面。供应商解密未成功, 作为无效投标处理。)</p> <p>(3) 解密结束, 发起结果确认, 要求供应商开标结果页面进行电子签章, 确认成功, 等待评标。也可通过【系统通知】进入开标结果确认页面。(4) 开标结果确认倒计时结束, 结束开标。(5) 参与本项目开标与投标文件解密的投标人不足三家的, 不得开标。</p>
17	电子标书制作要求	<p>(1) 电子标书的制作需按照交易平台的指引进行, 除了制作文本格式的标书外, 交易平台为了在开评标阶段提取关键数据, 会要求投标人在投标文件编制工具中, 同时填写结构化表单, 进行条款关联等操作。(2) 供应商必须使用从海南省政府采购电子化交易管理系统下载的招投标文件数据包, 必须通过电子标书制作工具进行编制和加密等。磋商文件有更正的必须下载更正后的磋商文件数据包, 否则解密失败。</p>
18	是否退还响应文件	不退还
19	磋商小组的组成	从海南省综合评标专家库中随机抽取相关专业专家 3 名组成, 其中, 技术、经济等方面的专家不得少于成员总数的 2/3。
20	评审方法	综合评分法
21	成交候选人数量	推荐 3 名成交候选供应商
22	其他要求	单位负责人为同一人或者存在直接控股、管理关系的不同投标人, 不得参加同一合同项下的政府采购活动;
23	政府采购政策 (小型和微型企业、监狱企业及残疾人福利性单	<p>采购标的对应的中小企业划分标准所属行业: 其他未列明行业(技术服务业);</p> <p>具体标准详见一工信部联企业(2011)300号《中小企业划型标准规定》。</p> <p>1、小型和微型企业: 按照《关于印发中小企业划型标准规定</p>

	位)	<p>的通知》（工信部联企业[2011]300号），提供《中小企业声明函》，否则将不进行价格扣除。服务项目投标报价给予10%扣除。</p> <p>供应商提供《中小企业声明函》内容不实的，属于“隐瞒真实情况，提供虚假资料的”情形，依照有关规定追究相应责任。</p> <p>2、监狱企业：根据《财政部司法部关于政府采购支持监狱企业发展有关问题的通知》（财库[2014]68号）文件规定，监狱企业参加政府采购活动时，应当提供由省级以上监狱管理局、戒毒管理局（含新疆生产建设兵团）出具的属于监狱企业的证明文件。监狱企业视同小型、微型企业，享受预留份额、评审中价格扣除等政府采购促进中小企业发展的政府采购政策。</p> <p>3、残疾人福利性单位：根据《财政部 民政部 中国残疾人联合会关于促进残疾人就业政府采购政策的通知》（财库〔2017〕141号）的规定，符合条件的残疾人福利性单位在参加政府采购活动时，须提供《残疾人福利性单位声明函》。残疾人福利性单位视同小型、微型企业，享受预留份额、评审中价格扣除等促进中小企业发展的政府采购政策。残疾人福利性单位属于小型、微型企业的，不重复享受政策。</p> <p>4、价格扣除幅度：服务项目投标报价给予10%扣除。投标人同时为小微企业、监狱企业或残疾人福利性单位的，评审中只享受一次价格扣除，不重复进行价格扣除。</p>
24	需要补充的其他内容	<p>需要补充的其他内容：</p> <p>1、供应商提供资格承诺函不实的，将依照有关法律法规追究法律责任。</p> <p>2、评标委员会认为投标人的报价明显低于其他通过符合性审查投标人的报价，有可能影响产品质量或者不能诚信履约的，应当要求其在评标现场合理的时间内提供书面说明，必要时提交相关证明材料；投标人不能证明其报价合理性的，评标委员会应当将其作为无效投标处理。</p>

		<p>3、成交供应商须在开评标工作结束后三天内，提供最终报价金额的报价明细表（一正二副，胶装成册，（电子版签字盖章扫描件1份））至采购代理机构处。</p> <p>4、成交供应商与采购人签订合同后须扫描合同原件发至采购代理机构邮箱 358197911@qq.com</p>
26	采购代理服务费	<p>项目招标代理服务费以预算金额参照国家发展和改革委员会《招标代理服务收费管理暂行办法》（计价格[2002]1980号）文件及《海南省物价局关于降低部分招标代理服务费标准的通知》（琼价费管[2011]225号）文件所规定的标准记取，由成交供应商在领取成交通知书前，一次性支付代理服务费。</p>
27	其他	<p>①供应商使用手册（全程电子化）、电子投标书编制工具、投标工具使用手册、签章控件、驱动等均可在海南省政府采购电子化交易管理系统（http://218.77.183.212:8199/u/loginu/）-帮助中心下载。</p> <p>②在使用交易系统遇到问题可致电技术支持：0898-68546705</p>

A.说明和释义

1 适用范围

- 1.1 本磋商文件仅适用于本采购活动。
- 1.2 本采购活动及结果受中国法律的制约和保护。

2 采购说明

- 2.1 项目名称：见供应商须知前附表。
- 2.2 项目编号：见供应商须知前附表。
- 2.3 采购人：见供应商须知前附表。
- 2.4 采购代理机构：见供应商须知前附表。
- 2.5 采购预算：见供应商须知前附表。
- 2.6 投资模式：见供应商须知前附表。
- 2.7 供应商资格要求：见供应商须知前附表。
- 2.8 合同履行期限：见供应商须知前附表。

3 磋商授权委托书

- 3.1 供应商的法定代表人可以委托代理人处理磋商事务。
- 3.2 委托代表人的资格条件：见供应商须知前附表。
- 3.3 委托代表人的代理权限：见供应商须知前附表。
- 3.4 委托代理人须持有法定代表人出具的符合格式要求的《授权委托书》（格式见附件）。

4 磋商费用

- 4.1 供应商自行承担参加磋商的全部费用。

B.磋商文件

5 磋商文件的构成

- 5.1 磋商文件包括以下内容：
 - （一）竞争性磋商公告；
 - （二）供应商须知；
 - （三）用户需求书；
 - （四）合同协议书；
 - （五）评审程序、方法和标准；
 - （六）响应文件格式。
- 5.2 供应商应当仔细阅读和正确理解磋商文件中陈述的所有事项，遵循格式文件的规定和

签署要求。

6 磋商文件的澄清和修改

6.1 提交首次响应文件截止之日前，采购人、采购代理机构或者磋商小组可以对已发出的磋商文件进行必要的澄清或者修改，澄清或者修改的内容作为磋商文件的组成部分。澄清或者修改的内容可能影响响应文件编制的，采购人、采购代理机构应当在提交首次响应文件截止时间至少 5 日前，以书面形式通知所有获取磋商文件的供应商；不足 5 日的，采购人、采购代理机构应当顺延提交首次响应文件截止时间。

6.2 澄清或者修改是磋商文件的组成部分。澄清或者修改以公告的方式发布。

7 现场考察和答疑会

7.1 现场考察和答疑会：见供应商须知前附表。

C.响应文件

8 响应文件计量单位和使用文字

8.1 所有计量均采用中华人民共和国法定计量单位。

8.2 响应文件使用中文编制。响应文件部分内容必须使用其他文字的，应当附有该文字的中文译本。供应商承担未附中文译本或中文译本不准确而引起不利后果。

9 联合体

9.1 不接受供应商组成联合体。

10 响应文件的组成

10.1 响应文件

10.1.1 磋商报价(详见磋商文件第六部分响应文件格式)；

10.1.2 商务响应文件 (详见磋商文件第六部分响应文件格式)；

10.1.3 技术响应文件 (详见磋商文件第六部分响应文件格式)；

10.1.4 供应商认为需加以说明的其他内容；

11 响应文件编制说明

11.1 响应文件必须按照磋商文件要求的统一格式顺序编写。**要求响应文件全部内容制作详细的目录（包括页码的编制），为评审时查询作索引。**

12 磋商报价

12.1 《报价一览表》中的每一个费用单项，均应填写单价和计算总价。

12.2 本项目只允许一个报价，不接受任何有选择性的报价。

12.3 报价全部采用人民币表示。

12.4 超出采购预算的报价为无效报价。

13 磋商保证金（不做响应）

14 响应文件的有效期

14.1 自递交响应文件截止之日起 **90 日历天**，响应文件应保持有效。有效期短于规定期限的，将被拒绝。

14.2 在特殊情况下，采购代理机构可与供应商协商延长响应文件的有效期。协商应当以信函、传真或电子邮件的形式进行。同意延长有效期的供应商，但不能修改响应文件。拒绝接受延长有效期要求的供应商，其磋商将被拒绝。

15 响应文件的份数和签署（仅限于成交供应商）

15.1 响应文件份数：见供应商须知前附表。

D.响应文件的递交

16 本项目为全流程电子化操作项目：供应商提交加密的电子响应文件（wenc 格式）1 份，须在提交响应文件截止时间前成功上传至海南省政府采购电子化交易管理系统(新)（www.ccgp-hainan.gov.cn）。逾期上传或者错误方式上传的响应文件，视为无效响应文件。

17 截止时间

17.1 响应文件必须在提交响应文件截止时间前提交。

17.2 采购代理机构推迟响应文件截止时间，将在不晚于原定响应文件截止时间前 3 天发布公告。

17.3 在响应文件截止时间以后送达的响应文件，采购代理机构拒绝接收。

18 响应文件的修改和撤回

18.1 响应文件提交截止时间以后，供应商不得修改和撤回响应文件，不得在磋商有效期内撤回响应文件。

18.2 响应文件提交后，均不予退还。

E.磋商程序

19 开标注意事项

远程电子开标，按海南省政府采购电子化交易管理系统步骤随机开标。

19.1 电子开标前应签到，建议供应商提前（30 分钟）进入开标大厅做准备。检查系统环境及

签章工具情况。

19.2 开标（签到）倒计时结束前必须完成签到，要求在签到页面进行电子签章。供应商未签到，作为无效投标处理。

19.3 代理机构【发起解密】，设定解密时长（30 分钟），显示解密倒计时，规定时间内未解密成功者，视为投标无效。

19.4 供应商未在规定时间内解密成功的或者解密未成功的，均作为无效投标处理。

19.5解密结束，采购代理机构发起结果确认，供应商应在（30 分钟）内完成确认，规定时间内未完成确认者，视为投标无效。

20 磋商小组

20.1 磋商小组的组成：见供应商须知前附表。

20.2 评审方法：见供应商须知前附表。

21 磋商方式和内容

21.1 磋商小组按供应商提交响应文件的顺序分别与通过资格审查的供应商进行磋商，并给予所有参加磋商的供应商平等的磋商机会。

21.2 磋商内容包括技术方案响应情况、服务内容标准与承诺、技术能力、合同条件、采购要求的优化建议等。在磋商过程中，磋商小组可以根据磋商文件和磋商情况实质性变动采购需求中的技术、服务要求以及合同草案条款，但不得变动磋商文件中的其他内容。实质性变动的内容，须经采购人代表确认。

21.3 磋商小组可以根据磋商的实际情况决定磋商的轮次，但最多不能超过三轮磋商。

21.4 供应商在磋商中作出的承诺，是其响应文件的组成部分。

22 磋商内容的保密

22.1 磋商后，至正式授予成交供应商合同止，凡属于审查、澄清、评价和比较的所有资料、有关授予合同的信息等，都不能向供应商或与磋商无关的其他人泄露。

22.2 在响应文件的审查、澄清、评价和比较以及授予合同的过程中，供应商对采购人、采购代理机构和磋商小组成员施加影响的任何行为，都将导致其磋商资格被取消。

23 对响应文件的评审

23.1 评审程序、评审方法和评审标准见第五部分

24 确认成交结果

24.1 采购代理机构在评审结束后 2 个工作日内将评审报告送采购人确认。采购人应当在收到评审报告后 5 个工作日内，从评审报告提出的成交候选供应商中，按照排序由高到低的原则确

定成交供应商，也可以书面授权磋商小组直接确定成交供应商。

24.2 采购人或者采购代理机构应当在成交供应商确定后 2 个工作日内，在省级以上财政部门指定的政府采购信息发布媒体上公告成交结果，同时向成交供应商发出成交通知书，并将磋商文件随成交结果同时公告。成交通知书是成交供应商与采购人签订合同的依据。合同签订后，成交通知书成为合同的一部分。

F.授予合同

25 成交供应商的确认

25.1 磋商小组根据本磋商文件第五部分的规定，对供应商进行审查，对响应文件进行评价和比较，按照磋商文件规定的排序原则推荐成交候选人。

25.2 磋商小组有权按磋商文件的要求评定并推荐成交候选供应商，也有权拒绝任何或所有不符合磋商文件要求的供应商的响应文件。

25.3 采购人按照磋商小组推荐的成交候选供应商顺序确定成交供应商，磋商小组推荐成交候选人的人数见供应商须知前附表。

26 合同授予标准

26.1 采购人应当把合同授予磋商小组推荐的第一顺序成交候选人。被授予合同的供应商必须具有实施本合同的能力和资源。

26.2 确认成交供应商之前，采购人有权对成交候选人诚信履约的能力进行最后审查。审查方式包括询问、调查、考察、要求成交候选人作出履约承诺或担保等。如果发现成交候选人提供了虚假材料，在响应文件中有故意隐瞒或虚报的情节，在以往的成交项目中有不诚信履约的情形，不能按采购人要求作出相应的履约承诺或担保等，采购人有权否决其成交资格，按顺序确定排名随后的供应商作为成交供应商。

27 成交通知

27.1 确定成交供应商后，采购代理机构在发布成交公告的同时，以书面形式向成交供应商发出成交通知书。

27.2 成交通知书是合同的组成部分。

27.3 采购代理机构没有对未成交供应商解释未成交原因的义务。

28 签订合同

28.1 采购人和成交供应商应当按照成交通知书规定的期限与成交供应商签订合同。成交通知书规定的期限最长不得超过 30 天。

28.2 成交供应商拒签合同，或不能在规定的期限内与采购人签订合同，采购人有权取消其

成交资格。

28.3 成交供应商放弃成交。

28.4 成交供应商放弃成交或被取消成交资格后，采购人有权按磋商小组推荐的顺序确定备选成交候选人成交并与其签订合同。所有被确定成交的候选供应商均放弃成交或被取消成交资格，采购人应当重新组织采购。放弃或被取消成交资格的供应商不得参与重新采购。

28.5 成交供应商拒签合同或放弃成交是违约行为，应当依法赔偿违约行为给采购人造成的实际损失。

28.6 前款所称“违约行为给采购人造成的实际损失”，是指顺延成交供应商的成交价格高于违约人成交价格的高出部分。

28.7 签订合同及合同条款应以磋商文件和成交供应商的响应文件为依据。

29 验收

29.1 成交供应商与采购人应严格按照磋商文件规定的标准和响应文件承诺的条件进行验收。

29.2 采购人可以独立邀请第三方参与验收。验收出现争议时，成交供应商可以与采购人协商共同邀请第三方参与验收。

30 采购代理服务费用

30.1 项目招标代理服务费以预算金额为基准参照国家发展和改革委员会《招标代理服务收费管理暂行办法》（计价格[2002]1980号）文件及《海南省物价局关于降低部分招标代理服务费标准的通知》（琼价费管[2011]225号）文件所规定的标准下浮17%记取，由成交供应商在领取成交通知书前，一次性支付代理服务费。

G. 询问、质疑和投诉

31 询问

31.1 供应商对本采购活动事项有疑问的，应当以书面形式向采购人或采购代理机构提出询问。

31.2 询问应当用传真、信函、电子邮件等方式提出。

31.3 对询问的答复，将依据是否是重要的共性问题，决定是否同时告知其他供应商。

32 质疑

32.1 供应商认为采购文件、采购过程和成交结果使自己的权益受到损害的，可以在知道或者应知其权益受到损害之日起七个工作日内，以书面形式向本代理机构或向采购人提出质疑。

32.2 质疑必须以书面形式提出。质疑函应当包括但不限于以下内容：供应商的名称、地址、邮编、联系人及联系电话；质疑项目的名称、编号；质疑事项；事实依据和证明材料；法律依据；

提出质疑的日期。质疑函必须由提出质疑的供应商的法定代表人亲笔签署，并加盖企业法人公章。

32.3 不符合本章第 32.1、32.2 款规定的质疑是无效质疑，不予受理。

32.4 对于供应商的有效质疑，我们将按照《中华人民共和国政府采购法》、《政府采购竞争性磋商采购方式管理暂行办法》和《海南省实施〈中华人民共和国政府采购法〉办法》的规定及时予以答复。

32.5 供应商应当慎重使用质疑的权利。属于对政府采购活动事项产生一般疑问的，应当根据政府采购法第 52 条的规定提出询问，本代理机构有义务及时作出答复。

33 投诉

33.1 供应商对质疑事项的答复不满意，或者没有在法定期限内得到答复的，可以依法向政府采购监管部门进行投诉。

33.2 供应商的投诉，应当符合《中华人民共和国政府采购法》、《政府采购供应商投诉处理办法》、《财政部关于加强政府采购供应商投诉受理审查工作的通知》的相关规定。

H. 纪律和监督

34 对采购人的纪律要求

采购人不得泄露磋商采购活动中应当保密的情况和资料，不得与供应商串通损害国家利益、社会公共利益或他人的合法权益。

35 对供应商的纪律要求

不得提供虚假材料谋取成交；不得采取不正当手段诋毁、排挤其他供应商；不得与采购人、采购代理机构、其他供应商恶意串通；不得向采购人、采购代理机构、磋商小组成员行贿或者提供其他不正当利益；不得拒不遵守磋商纪律，故意扰乱磋商会场秩序或其他无理取闹行为；不得在采购过程中与采购人、采购代理机构进行协商谈判；不得拒绝有关部门的监督检查或者向监督检查部门提供虚假情况。有上述情形之一的供应商，属于不合格供应商，其成交资格将被取消。

36 对磋商小组成员的纪律要求

磋商小组成员不得收受他人的财物或者其他好处，不得向他人透漏对响应文件的评审和比较、成交候选人的推荐情况以及磋商有关的其他情况。在磋商活动中，磋商小组成员不得擅离职守，影响磋商程序正常进行，不得使用本磋商文件第五部分规定之外的评审因素和标准进行评标。

37 对与磋商活动有关的工作人员的纪律要求

与磋商活动有关的工作人员不得收受他人的财物或者其他好处，不得向他人透漏对响应文件的评审和比较、成交候选人的推荐情况以及磋商有关的其他情况。在磋商活动中，与磋商活动有关的工作人员不得擅离职守，影响磋商程序正常进行。

38 关于政策性优惠

(一) 中小企业政策

1、中小企业的认定标准：（监狱企业视同小型、微型企业）

《政府采购促进中小企业发展暂行办法》（财库〔2020〕46号）第二条、第四条规定。

2、根据财政部、工业和信息化部 2020 年 12 月 18 日颁布的《政府采购促进中小企业发展管理办法》（财库〔2021〕46号）第九条、《关于进一步加大政府采购支持中小企业力度的通知》（财库〔2022〕19号）规定，采购人、采购代理机构应当对符合本办法规定的小微企业报价给予 10%（工程项目为 3%）的扣除，用扣除后的价格参加评审。适用招标投标法的政府采购工程建设项目，采用综合评估法但未采用低价优先法计算价格分的，评标时应当在采用原报价进行评分的基础上增加其价格得分的 3%作为其价格分；

3、接受大中型企业与小微企业组成联合体或者允许大中型企业向一家或者多家小微企业分包的采购项目，采购人、采购代理机构应当对联合体或者大中型企业的报价给予 4%（工程项目为 1%）的扣除，用扣除后的价格参加评审。适用招标投标法的政府采购工程建设项目，采用综合评估法但未采用低价优先法计算价格分的，评标时应当在采用原报价进行评分的基础上增加其价格得分的 1%作为其价格分。组成联合体或者接受分包的小微企业与联合体内其他企业、分包企业之间存在直接控股、管理关系的，不享受价格扣除优惠政策；

4、根据《政府采购促进中小企业发展管理办法》（财库〔2020〕46号）第十一条规定，中小企业参加政府采购活动，应当出具本办法规定的《中小企业声明函》，否则不得享受相关中小企业扶持政策。

5、监狱企业：根据《财政部 司法部关于政府采购支持监狱企业发展有关问题的通知》（财库〔2014〕68号）文件规定，监狱企业参加政府采购活动时，应当提供由省级以上监狱管理局、戒毒管理局（含新疆生产建设兵团）出具的属于监狱企业的证明文件。

监狱企业视同小型、微型企业，享受预留份额、评审中价格扣除等政府采购促进中小企业发展的政府采购政策。

6、残疾人福利性单位：根据《财政部 民政部中国残疾人联合会关于促进残疾人就业政府采购政策的通知》（财库〔2017〕141号）的规定，符合条件的残疾人福利性单位在参加政府采购活动时，须提供《残疾人福利性单位声明函》。残疾人福利性单位视同小型、微型企业，享受预留份额、评审中价格扣除等促进中小企业发展的政府采购政策。残疾人福利性单位属于小型、微型企业的，不重复享受政策。

7、价格扣除幅度：本项目对小型和微型企业产品的价格给予 10%（工程项目为 3%）的扣除，

用扣除后的价格参与评审；供应商同时为微型企业、监狱企业或残疾人福利性单位的，评审中只享受一次价格扣除，不重复进行价格扣除。

（二）节能环保产品

1、所投分包(如不分包则指本项目)的所有响应产品进入当期节能清单的，其评标价=响应报价*（1-2%）；供应商所投产品满足此规定的，必须提供声明函并提供相关证明文件。

2、所投分包(如不分包则指本项目)的所有响应产品进入当期环保清单的，其评标价=响应报价*（1-1%）；供应商所投产品满足此规定的，必须提供声明函并提供相关证明文件。

（三）关于强制采购节能产品、信息安全产品和优先采购环境标志产品的要求。

1、节能产品是指列入财政部、国家发展和改革委员会制定的《节能产品政府采购清单》(中国政府采购网 (<http://www.ccgp.gov.cn/>) 等网站发布)，且经过认定的节能产品；信息安全产品是指列入国家质检总局、财政部、认监委《信息安全产品强制性认证目录》，并获得中国国家信息安全产品认证证书的产品；环境标志产品是指列入财政部、国家环保总局制定的《环境标志产品政府采购清单》(中国政府采购网 (<http://www.ccgp.gov.cn/>) 等网站发布)，且经过认证的环境标志产品。

2、提供的产品属于信息安全产品的，供应商应当选择经国家认证的信息安全产品投标，并提供有效的中国国家信息安全产品认证证书复印件。

3、提供的产品属于政府强制采购节能产品的，供应商应当选择《节能产品政府采购清单》中的产品投标，并提供有效的节能产品认证证书复印件。

4、提供的产品属于优先采购环境标志产品的，供应商应当选择《环境标志产品政府采购清单》中的产品投标，并提供有效的环境标志产品认证证书复印件。

如有虚假骗取政策性加分，将依法承担相应责任。

第三部分 用户需求书

一、项目基本情况

本项目按照海南铜鼓岭国家级自然保护区管理处统一部署，并根据《海南麒麟菜省级自然保护区 2024 年生态修复项目施工设计方案》的要求，为完成海南麒麟菜省级自然保护区 2024 年生态修复项目，组织实施的采购项目。

二、预算金额：第一包 2,321,000.00 元；第二包 400,000.00 元。

第一包麒麟菜珊瑚礁生态系统修复			
序号	项 目	单位	数量
1.1	敌害生物清理、珊瑚断肢和脱落的麒麟菜救助	次	3
1.2	珊瑚人工礁制作及投放	个	100
1.3	麒麟菜人工礁制作及投放	个	8750
1.4	珊瑚移植修复（原位+人工礁）	项	1
1.6	麒麟菜移植修复	项	1
1.7	管理和维护	次	4
1.8	浮标警示牌设置	个	6

第二包第三方技术咨询费用			
序号	项 目	单位	数量
1	第三方监督、监测、效果后评估	次	4

三、服务内容和技术要求：

第一包：海南麒麟菜省级自然保护区 2024 年生态修复服务

1.麒麟菜修复方法

麒麟菜修复方法采用水泥框固定（钢筋混凝土结构）双层网绑苗法进行修复。

采用水泥混凝土钢筋结构制作一个 0.8m×0.8m 的“田”字形结构的方形框架，框架宽度为 5cm，用钻孔固定在礁盘上，框架上面设置双层聚乙烯网片用于固定麒麟菜苗种（用网目 2cm 的聚乙烯网或塑料网制成），苗种用尼龙扎带固定，内层网片在放苗前安装，外层网片网目 3-5cm，与放苗一起安装，这种模式可以模拟藻体原有的生长方式，既有利于麒麟菜的快速生

长，还可以适当减少敌害生物的破坏作用。示意图见图（施工设计图）。

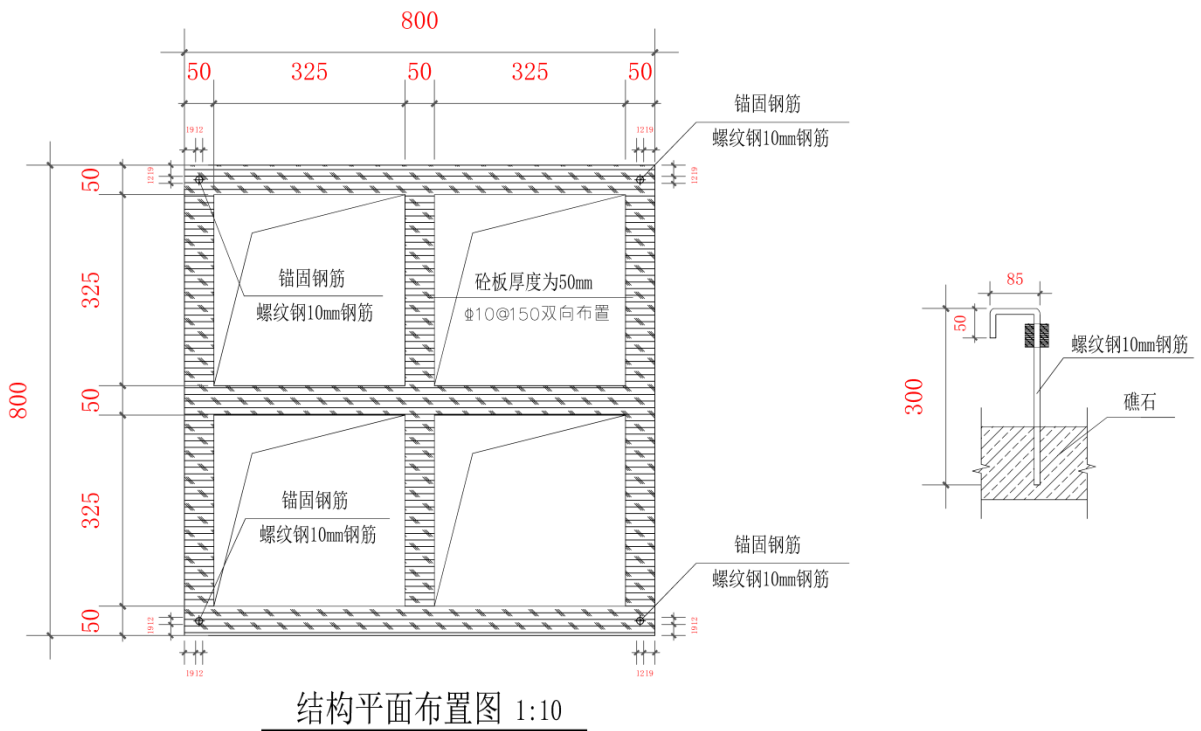
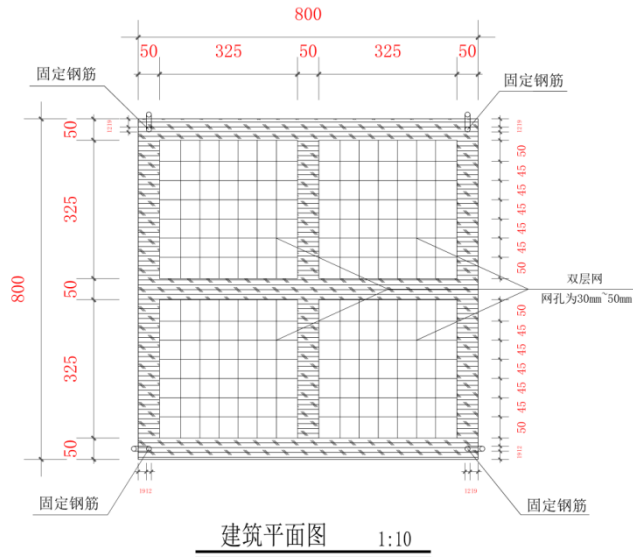

1、钢筋混凝土强度为C30

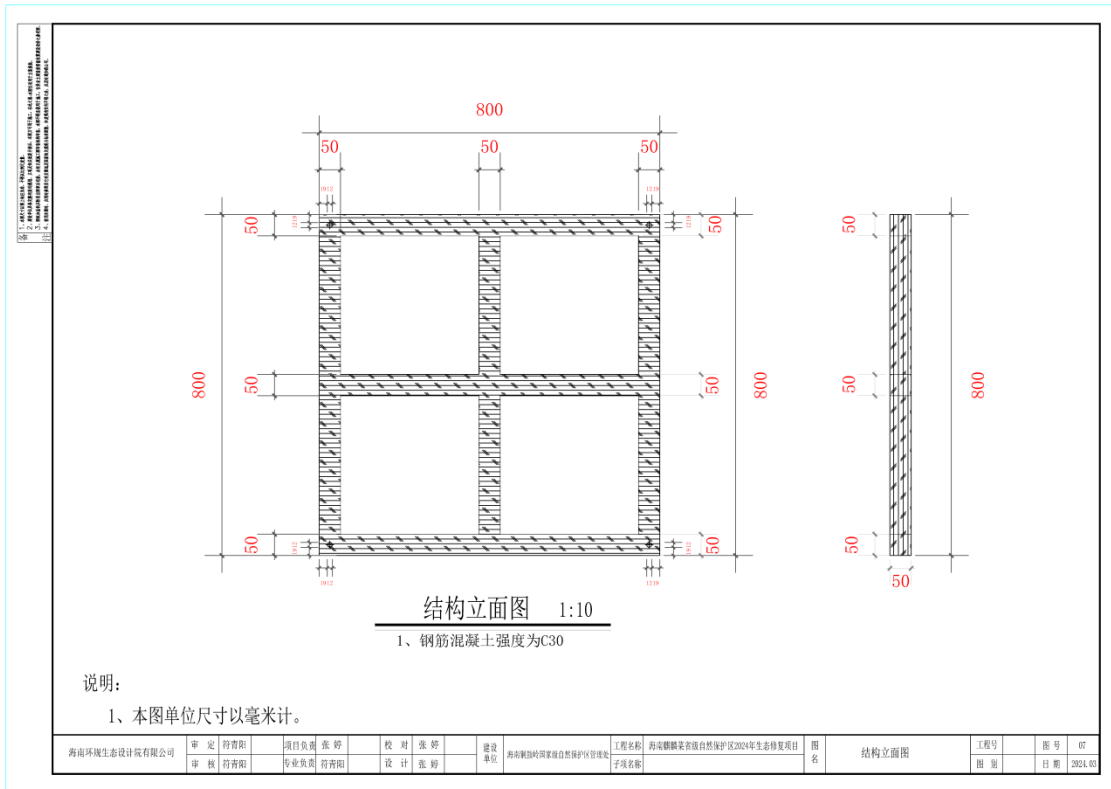

水泥框双层网片装置示意图

2.珊瑚修复方法

珊瑚修复方法采用投放珊瑚人工礁修复法进行修复。

在修复区域投放珊瑚人工礁，把珊瑚移植珊瑚人工礁上，能保障移植珊瑚免受底质和流沙沉降的影响破坏，人工促使珊瑚礁的快速生长，且有利于礁息生物的栖息繁衍。珊瑚人工礁规格为直径 80cm 的圆形半球礁，每个珊瑚人工礁上移植珊瑚 12 株。示意图见图（施工设计图）

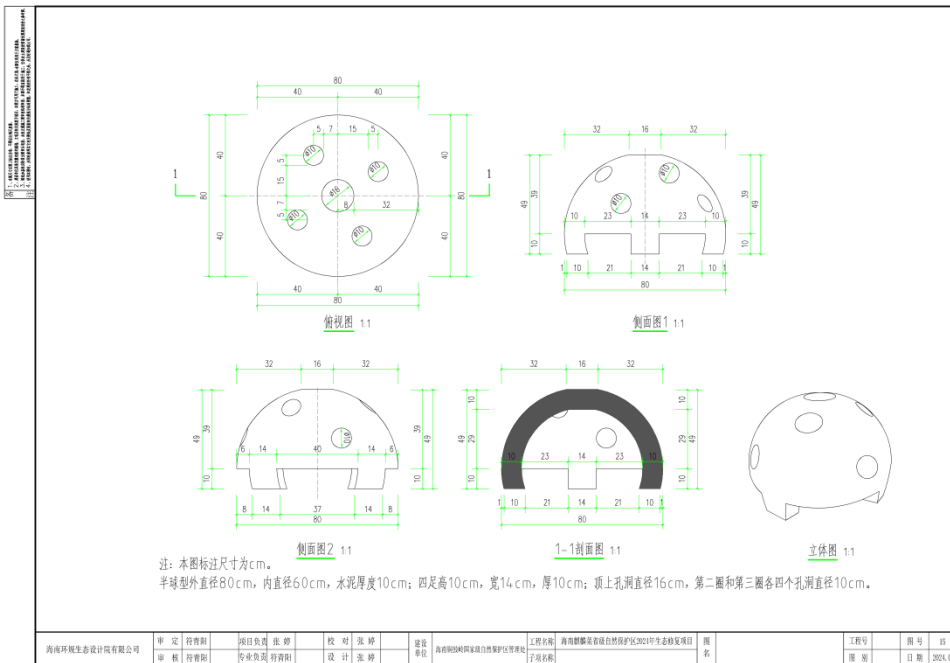
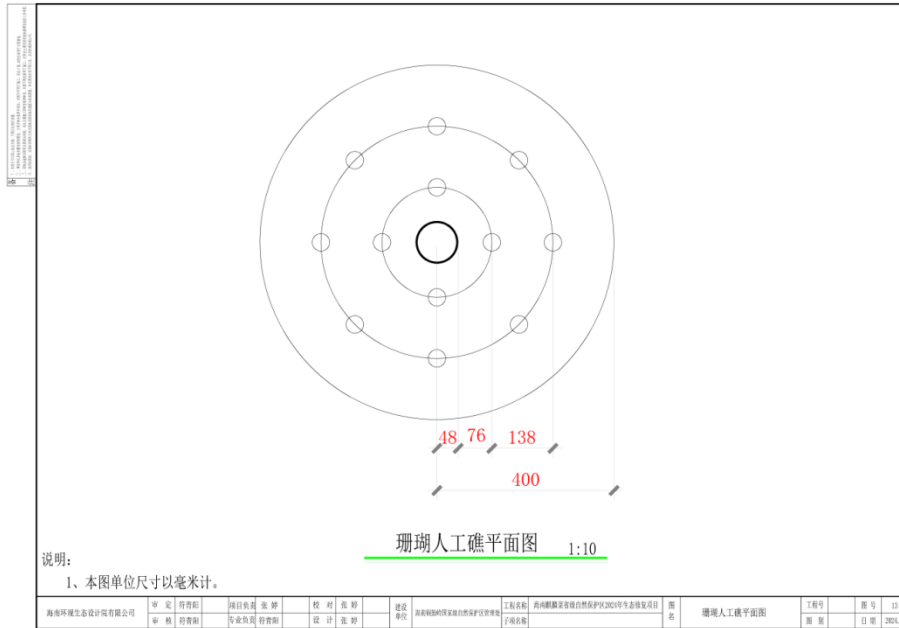

图珊瑚人工礁立面图

3 修复工艺及流程

3.1 麒麟菜修复工艺及流程

(1) 浮标警示牌

海洋资源遭到破坏的主要原因是来自人类的渔业活动，拟选海域为当地渔民传统的作业场所，为防止修复区域受到人为破坏，在修复区域边界拐点处设置浮标警示牌，禁止渔船进入麒麟菜修复区。

（2）生境优化

生境优化对于海洋生态修复工作起到事半功倍的作用，在生态修复前对修复区域生境进行优化，有利于扩展麒麟菜的的生长空间及减少影响因素，生境优化工作有潜水员在水下完成，主要工作内容为清理海底垃圾、废弃渔网渔具、清除大型海藻密集分布区等和对较为松软的底质类型进行巩固，减少珊瑚断肢、珊瑚碎屑等砂质覆盖麒麟菜的风险。

（3）固定装置制作

本方案拟定水泥框固定（钢筋混凝土结构）双层网绑苗固定装置，装置由装配式工厂完成制作，制作标准满足施工设计图纸的要求。方形框架为 0.8m×0.8m 的“田”字形结构，框架上面设置双层聚乙烯网片用于固定麒麟菜苗种，每个水泥框架上面约固定 0.8 公斤麒麟菜苗种。

（4）苗种供应和运输

苗种供应单位有相关水产苗种生产繁育许可证，优先选择规模较大、生产技术过硬、信用良好的苗种生产厂商。根据项目施工的实际情况，苗种投放前，确保修复苗种为无病害、健壮的苗种，施工方须委托具有水产品检验检疫资质的单位进行苗种分批出苗检验检疫检测工作，并出具《检验检疫报告》。

苗种运输需满足苗种运输技术要求，苗种供应单位规定的时间内安全送达修复区域，陆上运输采用低温干运法，运输车辆选择可保温、控温的箱、桶式货车，运输温度为 18°C-25°C。苗种供应单位把苗种运输到指定码头后，接收用船运输至指定海域，用配有打氧循环水的暂存桶存放，并尽快水下投放。全程由监督单位监督。

（5）固定装置安装及苗种投放

用渔船运输固定装置至修复区，根据《施工设计方案》的设计图纸，用 rtk 测量仪进行精确定位，由潜水员在水下布设标志和浮球，由潜水员对每个投放点进行固定框安装及苗种投放。

施工时可根据水下珊瑚分布实际情况，避免固定装置辗轧活珊瑚及其他海洋生物，固定装置的水下布置不得覆盖活珊瑚，选择活珊瑚之间的缝隙进行安装。



麒麟菜移植效果图（水泥框双层网绑苗法）

（6）施工条件

水下施工难度较大，且具有一定的风险，应选择 3 级以下海况、潮流及波浪受风向影响较小、水下能见度较高的时间段进行水下施工，既能保证施工进度，又能保证人员和设备的安全。

水下工作分组进行，3 人一小组，每组一艘船。为保质保量完成任务，可每日安排 3 小组同时进行水下工作。

（7）养护管理

麒麟菜修复后，施工单位对修复区进行养护管理，养护期为 1 年，麒麟菜种植后，前 3 个月每月对麒麟菜修复区进行管护，后每季度对麒麟菜修复区进行管护一次。管护内容如下：

1) 固定框及固定装置的稳定性，主要内容为：固定装置松动、固定框移位或侧翻、沙子和珊瑚碎屑掩埋等。

2) 麒麟菜的生长状态，主要内容为：麒麟菜死亡、腐烂等现象，悬浮泥沙沉降、珊瑚碎屑等覆盖麒麟菜，大型海藻占用麒麟菜生长空间等。

整改措施：对麒麟菜修复区进行维护，加固和矫正固定框，清理麒麟菜覆盖的沙子和珊瑚碎屑及大型海藻等，对麒麟菜死亡区域进行补种。

3.2 珊瑚修复工艺及流程

（1）浮标警示牌

海洋资源遭到破坏的主要原因是来自人类的渔业活动，拟选海域为当地渔民传统的作业场所，为防止修复区域受到人为破坏，在修复区域边界拐点处设置浮标警示牌，禁止渔船进入珊瑚修复区。

（2）生境优化

生境优化对于海洋生态修复工作起到事半功倍的作用，在生态修复前对修复区域生境进行优化，有利于扩展珊瑚的生长空间及减少影响因素，生境优化工作有潜水员在水下完成，主要工作内容为清理海底垃圾、废弃渔网渔具、清除大型海藻密集分布区等。

(3) 人工礁制作

珊瑚人工礁规格为直径 80cm 的圆形半球礁，每个珊瑚人工礁上移植珊瑚 12 株。由于圆形半球礁的型号较多，各个型号的礁体均有其建筑设计要求，珊瑚人工礁的制作可选择装配式工厂进行制作或从礁体所有权单位进行采购。

(4) 人工礁投放

珊瑚人工礁采用平驳船运输至修复区，用 rtk 测量仪进行精确定位后，潜水员在水下确认人工礁投放位置上是否有活珊瑚分布，如投放位置上没有活体珊瑚分布，则由船上配置的吊机用钢丝绳进行投放至投放位置，如投放位置上有活体珊瑚分布，则由潜水员指引对投放位置进行调整，确保礁体投放过程中对活体珊瑚没有影响。

(5) 珊瑚苗种来源

珊瑚苗种来源于项目附近海域以往海南热带海洋学院建设苗床培育的珊瑚断肢。

用于本珊瑚修复的珊瑚苗种必须具有合法的来源途径，且保证珊瑚苗种为本地种，珊瑚苗种获取的合法途径有 3 种，1、收集救护珊瑚断肢进行人工培养；2、重点海洋工程建设中对珊瑚造成严重破坏采取珊瑚迁地保护措施，对一些珊瑚规格较小且不适合直接移植的珊瑚移至较为稳定的珊瑚苗圃上进行培育；3、管理部门批准采集的珊瑚母株培育出来的珊瑚苗种。

(6) 珊瑚移植

选择海况较好的时段进行潜水作业，将珊瑚苗种通过人工潜水的方式绑扎在礁体之上，苗种之间间距应 20cm 以上，以给予彼此充足的阳光和生长空间。

施工时可根据水下珊瑚分布实际情况，避免固定装置碾压活珊瑚及其他海洋生物，珊瑚人工礁的水下布置不得覆盖活珊瑚，选择活珊瑚之间的缝隙进行投放。



珊瑚移植效果图（珊瑚人工礁-半球礁）

（7）施工条件

水下施工难度较大，且具有一定的风险，应选择3级以下海况、潮流及波浪受风向影响较小、水下能见度较高的时间段进行水下施工，既能保证施工进度，又能保证人员和设备的安全。

水下工作分组进行，3人一小组，每组一艘船。为保质保量完成任务，可每日安排3小组同时进行水下工作。

（8）养护管理

珊瑚修复后，施工单位对修复区进行养护管理，养护期为1年，珊瑚移植后，前3个月每月对珊瑚修复区进行管护，后每季度对珊瑚修复区进行管护一次。管护内容如下：

1) 珊瑚人工礁的稳定性，主要内容为：珊瑚人工礁移位或侧翻，沙子、珊瑚碎屑掩埋，渔网及海洋垃圾覆盖等。

2) 珊瑚的生长状态，主要内容为：珊瑚死亡现象，悬浮泥沙沉降、珊瑚碎屑等覆盖移植珊瑚，大型海藻占用麒麟生长空间，长棘海星和核果螺等敌害生物啃食珊瑚现象等。

整改措施：对珊瑚修复区进行维护，矫正和加固珊瑚人工礁，清理渔网、海底垃圾、大型海藻、长棘海星、核果螺等，对珊瑚死亡区域进行补种。

第二包：海南麒麟菜省级自然保护区2024年生态修复第三方监督、监测、效果后评估服务

委托具有相关资质的单位对修复的麒麟菜、珊瑚礁进行第三方监督、过程跟踪监测、第三方监测和效果后评估报告。

1. 第三方监督

对苗种规格和数量、苗种投放过程进行监督，并在监测过程中发现的问题及时向建设单位汇报，并要求施工单位进行整改。

2. 监测

（1）麒麟菜修复区

麒麟菜监测：布设3条参照固定样带，监测麒麟菜覆盖度。A1、A2、A3、A4区中各随机

选取 2 个 80m×80m 区域，在选取的 80m×80 区域中随机选取 3 个 8m×8m 的水泥框中的 25 个水泥框进行监测，主要监测麒麟菜的生长状态和死亡率，测量麒麟菜的规格。

生境监测：水温、盐度、pH 值、悬浮物、溶解氧、化学需氧量、活性磷酸盐、亚硝酸盐、硝酸盐、氨氮；

海洋生物：叶绿素 a、初级生产力、浮游植物、浮游动物、麒麟菜大型底栖生物、麒麟菜鱼类；

(2) 珊瑚修复区

珊瑚监测：参照固定样带，监测珊瑚覆盖度。样带中各选取 2 个珊瑚人工礁进行监测，主要监测珊瑚的生长状态和死亡率，测量珊瑚的规格。

生境监测：水温、盐度、pH 值、悬浮物、溶解氧、化学需氧量、活性磷酸盐、亚硝酸盐、硝酸盐、氨氮；

海洋生物：叶绿素 a、初级生产力、浮游植物、浮游动物、珊瑚礁大型底栖生物、珊瑚礁鱼类；

(3) 监测频率

施工完成后每季度监测 1 次，共监测 2 次。

3. 效果后评估

监测完成后，编制效果后评估报告。评估内容主要包括：

- (1) 修复区的位置是否精确，修复区面积是否满足要求。
- (2) 麒麟菜成活率达到 80%以上，麒麟菜修复区麒麟菜平均覆盖率 $\geq 0.4\%$ 。
- (3) 珊瑚礁成活率达到 65%以上，珊瑚修复区珊瑚平均覆盖率 $\geq 10\%$ 。

4. 项目验收

项目验收分成两个部分，竣工验收和效果验收。

4.1 竣工验收

项目施工完成后，施工单位提供《竣工验收总结报告》、监理单位提供《监理报告》、监督单位提供《第三方监督报告》，由保护区管理部门组织专家对修复项目进行竣工验收。

验收指标：

(1) 文昌东郊镇附近海域麒麟菜修复区 0.7 平方公里，投放水泥框 8750 个，种植麒麟菜 0.7 万公斤。

(2) 文昌东郊镇附近海域建立珊瑚修复区 0.05 公顷，投放珊瑚人工礁 100 个，移植珊瑚 1200 株。

验收方法：

由保护区管理部门组织专家对整个修复工程进行验收工作，具体步骤：

- (1) 专家现场查验修复情况

- (2) 相关单位向验收组汇报工作情况
- (3) 专家对相关单位提交的材料进行审查，出具验收意见。

4.2 效果验收

生态修复施工完成后，施工单位按照管护要求进行管护，第三方监测单位按照监测计划进行监测，管护和监测时间为1年，施工单位提供《管护总结报告》、第三方监督监测单位提供《第三方验收报告》，由保护区管理部门组织专家对修复项目进行竣工验收。

验收指标：

项目施工完成后，施工单位提供《竣工验收总结报告》、监理单位提供《监理报告》、监督单位提供《第三方监督报告》，由保护区管理部门组织专家对修复项目进行竣工验收。

效果验收指标：

监测完成后，编制效果后评估报告。评估内容主要包括：

- (1) 麒麟菜成活率达到80%以上，麒麟菜修复区麒麟菜平均覆盖率 $\geq 0.4\%$ 。
- (2) 珊瑚礁成活率达到65%以上，珊瑚修复区珊瑚平均覆盖率 $\geq 10\%$ 。

效果验收方法：

由保护区管理部门组织专家对整个修复工程进行验收工作，具体步骤：

- (1) 专家现场查验修复情况
- (2) 相关单位向验收组汇报工作情况
- (3) 专家对相关单位提交的材料进行审查，出具验收意见。

第四部分 合同协议书

具体内容成交供应商与采购人协商。

海南麒麟菜省级自然保护区 2024 年生态修复项目 协议书

项目名称：_____

建设地点：_____

合同编号：_____

委托方：_____

受托方：_____

签订地点：_____

签订日期：_____年 月 日

协议书

采购人（甲方）：

供应商（乙方）：

根据《中华人民共和国政府采购法》、《中华人民共和国民法典》的相关法律法规，甲、乙双方同意签订本合同。双方同意共同遵守如下条款：

一、合同金额合同金额为（大写）：_____元（¥_____元）人民币。

二、服务范围甲方聘请乙方提供以下服务

1. 本合同项下的服务指。
2.

三、甲方乙方的权利和义务

- （一）甲方的权利和义务
- （二）乙方的权利和义务

四、服务期间（项目完成期限）委托服务期间自_____年_____月至_____年_____月止。

五、服务时间、付款方式、验收

1、成果交付期限：自甲方通知乙方开展每项工作之日起，乙方须在 5 个工作日内完成该项工作，乙方每完成一项工作内容需向甲方提交正式测绘成果一式肆份，成果报告需符合甲方使用要求，并对其报告的真实性及合法性负责。

2、付款方式：预付款 70%，通过评审并出报告资料付 30%。

3、验收方式：按照招标文件要求的技术参数和国家、地方和行业的相关政策、法规。

六、违约责任与赔偿损失

1) 乙方提供的服务不符合招标文件、投标文件或本合同规定的，甲方有权拒收，并且乙方须向甲方方支付本合同总价 5%的违约金。

2) 乙方未能按本合同规定的交付时间提供服务，从逾期之日起每日按本合同总价 3% 的数额向甲方支付违约金；逾期半个月以上的，甲方有权终止合同，由此造成的甲方经济损失由乙方承担。

3) 甲方无正当理由拒收接受服务，到期拒付服务款项的，甲方向乙方偿付本合同总的 5% 的违约金。甲方逾期付款，则每日按本合同总价的 3% 向乙方偿付违约金。

4) 其它违约责任按《中华人民共和国民法典》处理。

七、争端的解决

合同执行过程中发生的任何争议，如双方不能通过友好协商解决，按相关法律法规处理。

八、不可抗力

任何一方由于不可抗力原因不能履行合同时，应在不可抗力事件结束后 1 日内向对方通报，以减轻可能给对方造成的损失，在取得有关机构的不可抗力证明或双方谅解确认后，允许延期履行或修订合同，并根据情况可部分或全部免于承担违约责任。

九、税费

在中国境内、外发生的与本合同执行有关的一切税费均由乙方负担。

十、其它

1) 本合同所有附件、招标文件、投标文件、成交通知书均为合同的有效组成部分，与本合同具有同等法律效力。

2) 在执行本合同的过程中，所有经双方签署确认的文件（包括会议纪要、补充协议、往来信函）即成为本合同的有效组成部分。

3) 如一方地址、电话、传真号码有变更，应在变更当日内书面通知对方，否则，应承担相应责任。4) 除甲方事先书面同意外，乙方不得部分或全部转让其应履行的合同项下的义务。

十一、合同生效本合同在甲乙双方代表或其授权代表签字盖章后生效。

十二、其它

1、如有未尽事宜，由双方依法订立补充合同。

2、本合同一式五份，自双方签章之日起生效。甲方二份，乙方二份，采购代理机构一份。

甲方：（盖章）

乙方：（盖章）

法定代表人（授权代表）：

法定代表人（授权代表）：

地 址：

地 址：

开户银行：

开户银行：

账号：

账号：

电 话：

电 话：

传 真：

传 真：

签约日期：XX 年 XX 月 XX 日

签约日期：XX 年 XX 月 XX 日

第五部分 评审程序、方法和标准

一、总则

1.1 根据《中华人民共和国政府采购法》、《政府采购竞争性磋商采购方式管理暂行办法》和《政府采购货物和服务招标投标管理办法》（财政部第 87 号令）等法律和规章，结合本采购项目特点制定本评审办法。

1.2 磋商工作由采购人、采购代理机构负责组织，评审由采购人、采购代理机构依法组建的磋商小组负责。磋商小组由采购人代表和有关技术、经济等方面的专家组成。

1.3 磋商小组成员应当按照客观、公正、审慎的原则，根据磋商文件规定的评审程序、评审方法和评审标准进行独立评审。未实质性响应磋商文件的响应文件按无效响应处理，磋商小组应当告知提交响应文件的供应商。

1.4 评审过程严格保密。供应商对磋商小组的评审过程或合同授予决定施加影响的任何行为都可能导致其响应文件被拒绝。

1.5 磋商小组发现磋商文件表述不明确或需要说明的事项，可提请采购人、采购代理机构书面解释说明。

1.6 磋商小组对响应文件的判定，只依据响应文件和磋商过程中认定的文件，不依据磋商后的任何外来证明。

一、 评审程序、评审方法和评审标准

1、响应文件的响应程度审查（见附件 1）

1.1 磋商小组会根据《审查表》，对供应商进行评审。只有对《审查表》所列各项做出实质性响应的投标文件才能通过初步评审。对投标是否实质响应磋商文件的要求产生争议的，磋商小组以记名方式表决，得票超过半数的供应商有资格进入下一阶段的评审，否则被淘汰。

1.2 磋商小组将审查响应文件是否完整、有关资料证明文件是否真实有效、文件签署是否合格、投标有效期是否满足要求、投标文件的总体编排是否基本有序等。

1.3 在详细评审之前，磋商小组要审查每份响应文件是否实质上响应了磋商文件的要求。实质上响应的投标，应该是符合磋商文件全部条款、条件和规格的要求，没有重大偏离或保留的投标。所谓重大偏离或保留，是指实质上影响合同的供货（服务）范围、质量和性能；或者实质上与磋商文件不一致，而且限制了合同中采购人的权利或供应商的义务；纠正这些偏离或保留，将会对其他实质上的响应要求的供应商的竞争地位产生不公正的影响。磋商小组认定响应文件是否响应磋商文件的要求，只根据响应文件本身的内容，而不寻找外部的证据。

1.4 磋商小组在对响应文件的有效性、完整性和响应程度进行审查时，可以要求供应商对响应文件中含义不明确、同类问题表述不一致或者有明显文字和计算错误的内容等作出必要的澄清、说明或者更正。供应商的澄清、说明或者更正不得超出响应文件的范围或者改变响应文件的实质性内容。供应商的澄清、说明或者更正应当由法定代表人或其授权代表签字或者加盖公章。由授权代表签字的，应当附法定代表人授权书。供应商为自然人的，应当由本人签字并附身份证明。

1.5 无效投标的认定

投标文件出现（但不限于）下列情况的将被认定为无效投标：

- 1、 供应商未按要求提供营业执照等资格证明文件；
- 2、 磋商响应文件有效期不足；
- 3、 投标文件未按磋商文件规定要求填写投标内容及签名盖章；
- 4、 投标报价超过了采购预算（最高限价），采购人不能支付的；
- 5、 投标报价明显过低，可能低于其成本价，而供应商不能作出合理的说明；
- 6、 评审委员会认为投标未实质性响应磋商文件要求的。

2、 分别与单一供应商进行磋商

2.1 磋商小组所有成员应当集中与单一供应商分别进行磋商，并给予所有参加磋商的供应商平等的磋商机会。

2.2 在磋商过程中，磋商小组可以根据磋商文件和磋商情况实质性变动采购需求中的技术、服务要求以及合同草案条款，但不得变动磋商文件中的其他内容。实质性变动的内容，须经采购人代表确认。对磋商文件作出的实质性变动是磋商文件的有效组成部分，磋商小组应当及时以书面形式同时通知所有参加磋商的供应商。供应商应当按照磋商文件的变动情况和磋商小组的要求重新提交响应文件，并由其法定代表人或授权代表签字或者加盖公章。由授权代表签字的，应当附法定代表人授权书。供应商为自然人的，应当由本人签字并附身份证明。

3、 供应商提交最后报价

3.1 磋商文件能够详细列明采购标的的技术、服务要求的，磋商结束后，磋商小组应当要求所有实质性响应的供应商在规定时间内提交最后报价，提交最后报价的供应商不得少于 3 家。磋商文件不能详细列明采购标的的技术、服务要求，需经磋商由供应商提供最终设计方案或解决方案的，磋商结束后，磋商小组应当按照少数服从多数的原则投票推荐 3 家以上供应商的设计方案或者解决方案，并要求其在规定时间内提交最后报价。最后报价是供应商响应文件的有

效组成部分。

4、综合评分（见附件 2）

4.1 经磋商确定最终采购需求和提交最后报价的供应商后，由磋商小组采用综合评分法对提交最后报价的供应商的响应文件和最后报价进行综合评分。

综合评分法，是指响应文件满足磋商文件全部实质性要求且按评审因素的量化指标评审得分最高的供应商为排名第一的成交候选人的评审方法。

4.2 综合评分法评审标准中的分值设置应当与评审因素的量化指标相对应。磋商文件中没有规定的评审标准不得作为评审依据。

评审时，磋商小组各成员应当独立对每个有效响应的文件进行评价、打分，然后汇总每个供应商每项评分因素的得分。评标过程中，不得去掉报价中的最高报价和最低报价。

5、价格优惠资格说明：具体详见“供应商须知前附表” 37 关于政策性优惠。

6、推荐成交候选供应商

6.1 磋商小组根据综合评分情况，按照评审得分由高到低顺序推荐 3 名以上成交候选供应商，并编写评审报告。

6.2 符合《政府采购竞争性磋商采购方式管理暂行办法》第二十一条第三款情形的，可以推荐 2 家成交候选供应商。评审得分相同的，按照最后报价由低到高的顺序推荐。评审得分且最后报价相同的并列。

7、编写评审报告

评审报告应当包括以下主要内容：

(一) 招标公告刊登的媒体名称、开标日期和地点；

(二) 获取磋商文件的供应商名单和磋商小组成员名单；

(三) 评标方法和标准；

(四) 开标记录和评标情况及说明，包括无效供应商名单及原因；

(五) 评标结果，确定的成交候选人名单或者经采购人委托直接确定的成交人；

(六) 其他需要说明的情况，包括评标过程中供应商根据磋商小组要求进行的澄清、说明或者补正，磋商小组成员的更换等。

8、投标文件报价（最终报价）出现前后不一致的，除磋商文件另有规定外，按照下列规定修正：

(一) 磋商响应文件中开标一览表(报价表)内容与磋商响应文件中相应内容不一致的，以开

标一览表(报价表)为准;

(二)大写金额和小写金额不一致的,以大写金额为准;

(三)单价金额小数点或者百分比有明显错位的,以开标一览表的总价为准,并修改单价;

(四)总价金额与按单价汇总金额不一致的,以单价金额计算结果为准。

同时出现两种以上不一致的,按照前款规定的顺序修正。修正后的报价按照本办法第五十一条第二款的规定经供应商确认后产生约束力,供应商不确认的,其投标无效。

9、终止采购

出现下列情形之一的,采购人或者采购代理机构应当终止竞争性磋商采购活动,发布项目终止公告并说明原因,重新开展采购活动:

(一)因情况变化,不再符合规定的竞争性磋商采购方式适用情形的;

(二)出现影响采购公正的违法、违规行为的;

(三)除《政府采购竞争性磋商采购方式管理暂行办法》第二十一条第三款规定的情形外,在采购过程中符合要求的供应商或者报价未超过采购预算的供应商不足 3 家的。

在采购活动中因重大变故,采购任务取消的,采购人或者采购代理机构应当终止采购活动,通知所有参加采购活动的供应商,并将项目实施情况和采购任务取消原因报送本级财政部门。

附件 1：审查表

(一) 资格性审查表

序号	评审内容	评审标准（无效响应认定条件）	供应商 1.2.3...
1	具有独立承担民事责任能力	是否提供有效的营业执照副本或其他证明材料复印件加盖公章	
2	具有良好的商业信誉和健全的财务会计制度	是否提供承诺函加盖公章	
3	具有依法缴纳税收和社会保障资金的良好记录	是否提供承诺函加盖公章	
4	参加政府采购活动前三年内，在经营活动中没有重大违法记录	是否提供声明函加盖公章	
5	没有列入重大税收违法失信主体、政府采购严重违法失信行为记录名单，在中国执行信息公开网 (http://zxgk.court.gov.cn/shixin/) 没有列入失信被执行人和在中国政府采购网 (www.ccgp.gov.cn) 没有列入政府采购严重违法失信行为记录名单的供应商	提供承诺函或查询结果网页截图并加盖单位公章	
6	具有履行合同所必需的设备和技术能力	是否提供承诺函加盖公章	

7	单位负责人为同一人或者存在直接控股、管理关系的不同投标人，不得参加同一合同项下的政府采购活动	是否提供声明函加盖公章	
8	本项目不接受联合体投标	是否提供声明函加盖公章	
9	第二包投标单位须具备省级及以上资质认定部门颁发的现行有效期内的检验检测机构资质（CMA）认定证书。	是否证书复印件加盖公章	
10	其他要求	是否符合法律、行政法规规定的其他条件	
结 论			

说明：1、表中只需填写“√”通过或“×”不通过；

2、在结论中按“一项否决”的原则，只有全部是“√”通过的，填写“合格”；只要其中有一项是“×”不通过的，填写“不合格”；

3、结论是合格的，才能进入下一轮，不合格的被淘汰。

附件 2：符合性审查表

序号	评审内容	评审标准（无效投标认定条件）	供应商 1、2、3...
1	雷同性分析	是否满足上传投标文件设备中的 CPUID、硬盘序列号、物理网卡 (MAC 地址) 不存在两项及以上相同的情形（由系统自动分析）	
2	响应有效期	是否满足磋商文件要求（从开启响应文件截止之日起算）	
3	磋商报价	报价是否唯一，是否满足磋商文件要求（报价有效、不漏项，不超出最高限价）	
4	不存在附有采购人不能接受的条件或者不符合竞争性磋商文件规定的其他实质性要求	符合竞争性磋商文件要求	
5	其他	是否无认定为“响应无效”的其他情形	
结 论			

说明：

- 1、表中只需填写“√”通过或“×”不通过；
- 2、在结论中按“一项否决”的原则，只有全部是“√”通过的，填写“合格”；只要其中有一项是“×”不通过的，填写“不合格”；
- 3、结论是合格的，才能进入下一轮，不合格的被淘汰。

（二）评审标准和方法

本招标项目的评标办法采用综合评分法。满分为 100 分，其中：价格分 10 分，商务技术分 90 分。综合得分最高者为第一中标候选人。

一、报价部分（10 分）

1、价格得分计算公式：

综合评分法中的价格分统一采用低价优先法计算。

磋商基准价为满足磋商文件要求且最后报价最低的供应商的价格

磋商报价得分=(磋商基准价/投标报价)×10%×100

注：1. 价格得分取小数点后两位，四舍五入。

2. 有效供应商为未被磋商小组判定为无效投标的供应商。

2、小微企业投标价格依据《关于印发中小企业划型标准规定的通知》（工信部联企业[2011]300 号）文件及《政府采购促进中小企业发展管理办法》（财库〔2020〕46 号）、《关于进一步加大政府采购支持中小企业力度的通知》（财库〔2022〕19 号）文件规定，按 10%（工程项目为 3%）的优惠折算后计算投标报价得分。

二、商务技术部分（90 分）

附表 2：第一包综合评分详细表

商务部分(10 分)

序号	评审内容	评分标准	最高得分
1	项目管理机构人员配备	<p>1、拟投入本项目负责人具有海洋、生态、环境等方面的中级（含）以上职称的得 4 分；</p> <p>2、项目团队其他人员具有国内外潜水行业或专业组织会颁发的潜水员证人员，每个得 2 分。本项最多 6 分。</p> <p>注：响应文件中须提供相应职称证书、资格证书等证明材料及 2023 年 6 月以来任意 1 个月在本单位缴纳社保证明材料或劳动合同(加盖公章复印件)</p>	10 分

技术部分(80 分)

序号	评审内容	评分标准	最高得分
1	项目理解	<p>根据供应商对本项目的理解进行综合评比，包括但不限于对项目所在地自然条件保护现状、已开展的保护工作、本项目的功能性和必要性以及项目修复对象等方面的认识：</p> <p>1、对项目所在地情况了解深入透彻，对项目功能性和必要性以及项目修复对象等方面认识到位，目标明确，优于采购需求的得 20 分；</p> <p>2、对项目所在地情况了解清晰，对项目功能性和必要性以及项目修复对象等方面有一定认识，完全满足采购需求的得 15 分；</p> <p>3、对项目所在地情况有一定了解，对项目功能性和必要性以及项目修复对象等方面认识一般，基本满足采购需求的得 10 分；</p> <p>4、对项目所在地情况了解程度较差，对项目功能性和必要性以及项目修复对象等方面认识不到位，未能满足采购需求的得 5 分；</p> <p>5、不提供不得分。</p>	20 分
2	实施方案	<p>根据供应商提供的项目修复实施方案进行综合评比：</p> <p>1、方案内容详实，修复工作各分项工作所采取的方法科学合理，对本项目针对性强，优于采购需求的得 20 分；</p> <p>2、方案内容完整，修复工作各分项工作所采取的方法合理，对本项目具有针对性，完全满足采购需求的得 15 分；</p> <p>3、方案内容基本完整，修复工作各分项工作所采取的方法具有可行性，对本项目针对性一般，基本满足采购需求的得 10 分；</p> <p>4、方案简单，修复工作各分项工作所采取的方法欠合理，对本项目针对性较差，未能满足采购需求的得 5 分；</p> <p>5、不提供不得分。</p>	20 分

3	质量保证措施	<p>根据供应商提供的质量保证措施进行综合评比：</p> <p>1、质量保证体系和措施科学合理，内容详实，修复工作完成后养护措施科学合理，对本项目针对性较强，优于采购需求的得 20 分</p> <p>2、质量保证体系和措施内容完整，修复工作完成后养护措施内容完整，对本项目具有针对性，完全满足采购需求的得 15 分；</p> <p>3、质量保证体系和措施内容基本完整，修复工作完成后养护措施内容基本完整，对本项目针对性一般，基本满足采购需求的得 10 分</p> <p>4、质量保证体系和措施内容简单，修复工作完成后养护措施内容简单，对本项目针对性较差，未能满足采购需求的得 5 分；</p> <p>5、不提供不得分。</p>	20 分
4	施工进度计划	<p>根据投标人提供的施工进度计划进行综合评比：</p> <p>1、施工进度计划科学合理，人员分工明确，对本项目针对性强，可行性高的得 20 分：</p> <p>2、施工进度计划完整，人员分工合理，对本项目具有针对性，可行性高的得 15 分；</p> <p>3、施工进度计划简单，人员分工一般，对本项目针对性及可行性一般的得 10 分；</p> <p>4、施工进度计划欠合理，人员分工存在不足，可行性较差的得 5 分；</p> <p>5、不提供不得分。</p>	20 分

第二包综合评分详细表

商务部分(20分)

序号	评审内容	评分标准	最高得分
1	业绩	2020年1月1日至今, 供应商承接的类似项目业绩, 每提供一个得1分, 最高得5分。 注: 响应文件中须提供合同复印件加盖公章, 不提供不得分(以合同签订时间为准)。	5分
2	项目管理机构人员配备	1、拟投入本项目负责人具有海洋或生态或环境等方面的高级(含)以上职称的得5分; 2、拟投入本项目的其他人员具有海洋或生态或环境方面中级职称的, 每提供一个得2分, 具有海洋、生态、环境等方面的高级(含)以上职称的, 每提供一个得3分, 本项满分5分。 注: 响应文件中须提供相应职称证书、资格证书等证明材料及2023年6月以来任意1个月在本单位缴纳社保证明材料或劳动合同(加盖公章复印件)。	10分
3	资质能力	供应商具备省级及以上资质认定部门颁发的现行有效期内的检验检测机构资质(CMA)认定证书的得5分。 注: 响应文件中须提供相应资质证书复印件加盖公章。	5分

技术部分(70分)

序号	评审内容	评分标准	最高得分
1	项目理解	根据供应商对本项目的理解进行综合评比, 包括但不限于对项目所在地自然条件、保护现状、已开展的保护工作、本项目的功能性和必要性等方面的认识: 1、对项目所在地情况了解深入透彻, 对项目功能性和必要性等方面认识到位, 目标明确, 优于采购需求的得20分; 2、对项目所在地情况了解清晰, 对项目功能性和必要性等方面有一定认识, 完全满足采购需求的得15分; 3、对项目所在地情况有一定了解, 对项目功能性和必要性等	20分

		<p>方面认识一般，基本满足采购需求的得 10 分；</p> <p>4、对项目所在地情况了解程度较差，对项目功能性和必要性等方面认识不到位，未能满足采购需求的得 5 分；</p> <p>5、不提供不得分。</p>	
2	实施方案	<p>根据供应商提供的项目监督、监测方案进行综合评比：</p> <p>1、方案内容详实，监督、监测方法科学合理，对本项目针对性强，优于采购需求的得 20 分；</p> <p>2、方案内容完整，监督、监测方法合理，对本项目具有针对性，完全满足采购需求的得 15 分；</p> <p>3、方案内基本完整，监督、监测方法具有可行性，对本项目针对性一般，基本满足采购需求的得 10 分；</p> <p>4、方案简单，监督、监测方法欠合理，对本项目针对性较差，未能满足采购需求的得 5 分；</p> <p>5、不提供不得分。</p>	20 分
3	质量保证措施	<p>根据供应商提供的质量保证措施进行综合评比：</p> <p>1、质量保证体系和措施科学合理，内容详实，对本项目针对性较强，优于采购需求的得 15 分；</p> <p>2、质量保证体系和措施内容完整，对本项目具有针对性，完全满足采购需求的得 11 分；</p> <p>3、质量保证体系和措施内容基本完整，对本项目针对性一般，基本满足采购需求的得 7 分；</p> <p>4、质量保证体系和措施内容简单，对本项目针对性较差，未能满足采购需求的得 3 分；</p> <p>5、不提供不得分。</p>	15 分
4	进度计划	<p>根据供应商提供的监督、监测进度计划进行综合评比：</p> <p>1、监督、监测进度计划科学合理，人员分工明确，对本项目针对性强，可行性高的得 15 分；</p> <p>2、监督、监测进度计划完整，人员分工合理，对本项目具有针对性，可行性高的得 11 分；</p>	15 分

	<p>3、监督、监测进度计划简单，人员分工一般，对本项目针对性及可行性一般的得 7 分；</p> <p>4、监督、监测进度计划欠合理，人员分工存在不足，可行性较差的得 3 分；</p> <p>5、不提供不得分。</p>	
--	---------------------------------------------------------------------------------------------------------------	--

说明：

权重如下：价格分 10 分；商务技术评审 90 分。

（1）商务技术分统计：按照评标程序、评分标准以及分值分配的规定，磋商小组成员分别就各个供应商的技术、商务状况，其对磋商文件要求的响应情况进行评议和比较，评出各供应商的技术商务总分，全部评委的评分的算术平均值即为该供应商的技术商务最终得分，全部评委的评分的算术平均值即为该供应商的技术商务最终得分。

（2）综合得分=商务技术得分+价格得分。按照综合得分由高到低的顺序推荐成交候选人。

附表 3

海南麒麟菜省级自然保护区 2024 年生态修复项目最终报价表

供应商名称:

供应商承诺（最终报价）：

人民币大写：_____

小写：¥_____

（大写数字对照表:零、壹、贰、叁、肆、伍、陆、柒、捌、玖、拾、佰、仟、万）

供应商承诺的其他条件:

法人或授权代表签字:

身份证号码:

日 期：2024 年 月 日

注：此表无须附在响应文件中，由进行最终报价时现场提供。

第六部分 响应文件格式

请供应商按照以下文件要求的格式、内容制作响应文件，并按以下顺序编制目录及页码，否则将影响对响应文件的评价：

- 1、投标函
- 2、投标函附录
- 3、供应商基本情况表
- 4、法人授权委托书
- 4.1、法人授权委托书
- 5、资格证明文件
- 6、反商业贿赂承诺书
- 7、无重大违法犯罪记录声明
- 8、中小企业声明函
- 9、监狱企业证明文件
- 10、残疾人福利性单位声明函
- 11、商务技术标偏离表
- 12、廉洁承诺书
- 13、招标代理服务费承诺书（格式）
- 14、方案（格式自拟）
- 15、其他证明材料

注：以上复印件均需要加盖公章

(正本/副本)

磋商响应文件

项目名称:

项目编号:

供应商: _____ (盖章)

地 址: _____

日 期: 2024年 月 日

1、投标函

河南惠德工程咨询有限公司：

我们仔细阅读并全面研究了_____项目（项目编号：_____）磋商文件，决定响应磋商文件的邀请，参与本项目。

1、我们郑重承诺：我们是符合《政府采购法》第 22 条规定的供应商，并严格遵守《政府采购法》第 77 条的规定。

2、我们充分理解并完全接受合同协议书中的各项约定，没有任何异议，不附加任何条件。

3、如果我们被授予合同，我们将严格履行合同规定的责任和义务，保证按期、按质、按量完成合同义务。

4、我们同意按磋商文件中的规定，本响应文件的有效期限为递交响应文件截止之日起日历天。

5、我们愿意提供采购方在磋商文件中要求的所有资料。

6、我们愿意遵守采购公告及磋商文件中明示的收费标准。

7、我们承诺响应文件在提交响应文件截止时间后至磋商有效期截止前保持有效，不作任何更改和变动。

供应商：（填写名称并盖章）

法定代表人或授权代表：（签字或盖章）

地址：

邮政编码：

联系人：

联系电话：

电子邮件：

传真：

日期：2024 年 月 日

2、投标函附录

项目名称		
供应商名称		
报价	大写	
	小写	
合同履行(服务)期限		
服务地点		
对磋商文件的认同程度	认可 <input type="checkbox"/> 不认可 <input type="checkbox"/>	
1、供应商企业类型：大型（ <input type="checkbox"/> ） 中型（ <input type="checkbox"/> ） 小型（ <input type="checkbox"/> ） 微型（ <input type="checkbox"/> ）		
2、供应商是否为监狱企业：是（ <input type="checkbox"/> ） 否（ <input type="checkbox"/> ）		
3、供应商是否为残疾人福利性单位：是（ <input type="checkbox"/> ） 否（ <input type="checkbox"/> ）		

供应商： （填写名称并盖章）

法定代表人或授权代表： （签字或盖章）

日 期：

2.1 分项明细

项目名称：

招标编号：

第一包麒麟菜珊瑚礁生态系统修复				
序号	项 目	单位	数量	单价
1.1	敌害生物清理、珊瑚断肢和脱落的麒麟菜救助	次	3	
1.2	珊瑚人工礁制作及投放	个	100	
1.3	麒麟菜人工礁制作及投放	个	8750	
1.4	珊瑚移植修复（原位+人工礁）	项	1	
1.6	麒麟菜移植修复	项	1	
1.7	管理和维护	次	4	
1.8	浮标警示牌设置	个	6	

第二包第三方技术咨询费用				
序号	项 目	单位	数量	单价
1	第三方监督、监测、效果后评估	次	4	

投标单位：_____（公章）

法定代表人（或授权代理人）：_____（签字或盖章）

日期：____年__月__日

(1) 此表为表样，行数可自行添加，但表式不变；

(2) 本项目投标总报价包括全部货物、服务的价格及相关税费、运输到指定地点的装运费用、培训、售后服务等其他有关的所有费用。相关调试费用、质保及人员培训、后续服务及其他所有费用由供应商自行计算填列；

(3) 总价=单价*数量，数量由供应商自行计算并填列；

(4) 本表中“报价总计”数应当等于“投标附录”中“投标总报价”数。

3、供应商基本情况表

供应商名称				
联系方式	联系人		电话	
法定代表人	姓名		电话	
组织结构	后附			
成立时间		员工总人数：		
营业执照号		职称人员		
注册资金				
备注				

附：供应商的营业执照副本复印件、税务登记证副本复印件、组织机构代码证副本复印件或三证合一（一证一照）的新证复印件。

供应商名称： （盖章）

法定代表人或被授权代表（签字）：

投标日期：

4、法定代表人身份证明

供应商名称：_____

单位性质：_____

地址：_____

成立时间：_____年____月____日

经营期限：_____

姓名：_____性别：_____年龄：_____职务：_____

系_____（供应商名称）的法定代表人。

特此证明。

附：法定代表人身份证复印件

供应商：_____（盖单位章）

_____年____月____日

4.1、法人授权委托书

本授权委托书声明：我____（姓名）系____（单位名称）的法定代表人，现授权委托____（被授权人姓名及身份证号码）为我公司的代理人，以本公司的名义参加河南惠德工程咨询有限公司组织的编号为_____的磋商采购活动，处理与本磋商项目有关的一切事务。被授权人在磋商过程及合同签订中所签署的一切文件，我均予以承认。

与本项目有关的质疑、投诉事项，我将亲自处理或另行特别授权。

本授权委托书的效力自签署日起至合同履行完毕止。

被授权人无转委托权。特此委托。

本授权书于____年__月__日签字生效，特此证明。

附法定代表人及受托人身份证复印件

供应商：（填写名称并盖章）

法定代表人：（签字或盖章）

5、资格证明文件

6、反商业贿赂承诺书

我公司郑重承诺：

在_____磋商项目采购活动中，我公司保证做到：

一、公平竞争参加本磋商项目。

二、杜绝任何形式的商业贿赂行为。不向国家工作人员、政府采购代理机构工作人员、评审专家及其亲属提供礼品礼金、有价证券、购物券、回扣、佣金、咨询费、劳务费、赞助费、宣传费和宴请等；不为其报销各种消费凭证，不支付其旅游、娱乐等费用。

三、若出现上述行为，我公司及参与磋商的工作人员愿意接受按照国家法律法规等有关规定给予的处罚。

供应商：（填写名称并盖章）

法定代表人或授权代表：（签字或盖章）

日期：

7、无重大违法犯罪记录声明

本公司郑重声明，我方在参加政府采购活动前三年内，在经营活动中无重大违法犯罪行为记录。

供应商名称（盖章）：

法定代表人或授权代表（签字或盖章）：

日期：

8、中小企业声明函

本公司（联合体）郑重声明，根据《政府采购促进中小企业发展管理办法》（财库〔2020〕46号）的规定，本公司（联合体）参加（单位名称）的（项目名称）采购活动，工程的施工单位全部为符合政策要求的中小企业（或者：服务全部由符合政策要求的中小企业承接）。相关企业（含联合体中的中小企业、签订分包意向协议的中小企业）的具体情况如下：

1. （标的名称），属于（采购文件中明确的所属行业）；承建（承接）企业为（企业名称），从业人员_____人，营业收入为_____万元，资产总额为万元_____，属于（中型企业、小型企业、微型企业）；

2. （标的名称），属于（采购文件中明确的所属行业）；承建（承接）企业为（企业名称），从业人员_____人，营业收入为_____万元，资产总额为_____万元，属于（中型企业、小型企业、微型企业）；

.....

以上企业，不属于大企业的分支机构，不存在控股股东为大企业的情形，也不存在与大企业的负责人为同一人的情形。

本企业对上述声明内容的真实性负责。如有虚假，将依法承担相应责任。

企业名称（盖章）：_____

日 期：_____

从业人员、营业收入、资产总额填报上一年度数据，无上一年度数据的新成立企业可不填报。

9、监狱企业证明文件

监狱企业参加政府采购活动时，应当提供由省级以上监狱管理局、戒毒管理局（含新疆生产建设兵团）出具的属于监狱企业的证明文件。

注：

- 1、在政府采购活动中，监狱企业视同小型、微型企业，享受预留份额、评审中价格扣除等政府采购促进中小企业发展的政府采购政策。
- 2、供应商为非监狱企业的，可不提供此项证明文件。

10、残疾人福利性单位声明函

本公司郑重声明，根据《财政部民政部中国残疾人联合会关促进残疾人就业政府采购的通知》（财库〔2017〕141号）的规定，本单位为符合条件的残疾人福利性单位，且本单位参加 _____ 单位的 _____ 项目采购活动提供本单位制造的货物（由本单位承担工程/提供服务），或者提供其他残疾人福利性单位制造的货物（不包括使用非残疾人福利性单位注册商标的货物）。

本单位对上述声明的真实性负责。如有虚假，将依法承担相应责任。

单位名称（盖章）：

日期： 年 月 日

11、商务技术标偏离表

说明：请供应商对应招标文件的“供应商须知前附表”、“采购需求”中有关项目服务期、响应文件有效期、质保期（如有）、等商务技术要求以及该项目技术与服务等内容的要求，如实、完整、准确的填写该表。投标文件有正、负偏离均应在下表中列明。若无偏离，请标明“完全响应”。

序号	招标文件条款	招标文件中商务要求	投标文件响应	偏离
1				
2				
3				
4			
		未列入本表的条款	全部接受	完全响应
		未列入本表的条款须提供承诺函，格式自拟		

投标单位全称（公章）：

法定代表人（或授权代理人）：（签字或盖章）

注： 1、此表为样表，行数可自行添加，但格式不变。

2、根据投标文件响应情况，分别注明“正偏离”、“完全响应”、“负偏离”

3、对招标文件无偏离，视为对未列入本表的条款全部接受，注明“完全响应”。

13、 廉洁承诺书

本公司（单位）参与（招标项目名称、项目编号）投标，严格遵守国家法律法规及行业自律规定，坚持公平、公开、公正、诚实信用的原则，决不做损害双方和第三方的合法利益的行为，特承诺如下：

1、客观真实反映自身情况，按要求编写投标文件并保证投标文件及材料真实完整、合法有效，自觉接受招标人对本公司（单位）的资质审查，遵守采购评标纪律，不干预、影响评标过程和结果；按规定时间和程序与招标人签订采购合同，并严格履行采购合同。

2、本公司（单位）法定代表人、控股股东或实际控制人与招标人高管人员及使用需求（业务主管）部门、采购管理部门关键岗位人员无夫妻、直系血亲、三代以内旁系血亲或者近姻亲关系。

3、与本公司（单位）负责人为同一人或者存在控股、管理关系的不同投标人，未同时参加本项目（包件）投标。

4、不向招标人高管人员、使用需求（业务主管）部门、采购管理部门关键岗位人员及其亲属行贿或者提供其他不正当利益。

单位名称（盖章）：

日期： 年 月 日

14、招标代理服务费承诺书（格式）

致：

我司在贵公司组织的____（项目名称）____项目（项目编号：____
____）招标中若获中标，我司保证在领取中标通知书的同时按招标文件的规定，以支票、汇票或现金方式，向贵公司一次性支付应该缴纳的招标代理服务费用。

特此承诺！

承诺方法定名称：_____（承诺方盖章）

承诺方授权代表签字：_____

承诺日期：

15、方案（格式自拟）

16、其他证明材料